

Information und Bestellung auch unter
www.greiner-oldtimerteile.de



DKW

Ersatzteil-Liste

63

Modell NZ 500

Baujahr 1939/40

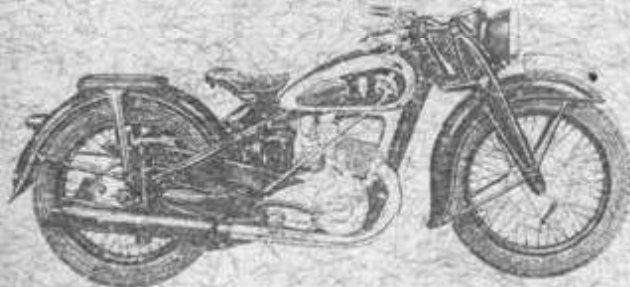

AUTO UNION A-G

Abt. DKW-Kundendienst u. Ersatzteile
Chemnitz, Postschließfach 843

Information und Bestellung auch unter
www.greiner-oldtimerteile.de

Information und Bestellung auch unter
www.greiner-oldtimerteile.de

MOTOR: Zylinder, Triebwerk, Gehäuse, Vergaser, Vergaser-Regulierung



GETRIEBE: Zahnräder, Wellen, Kupplung, Kupplungs-Betätigung, Schaltung, Kickstarter



FAHRGESTELL: Rahmen, Hinterradfederung, Kotflügel, Abdeckteile, Kraftstoff-Behälter, Auspuff-Anlage, Vordergabelfederung, Lenker, Sattel



ANTRIEB, RÄDER, BREMSEN: Räder, Bereifung, Naben, Bremsen



ELEKTRISCHE AUSRÜSTUNG: Batterie, Befestigung, Spulenkasten, Lichtmaschine, Unterbrecher, Schalter und Hebel, Scheinwerfer



WERKZEUGE, ZUBEHÖR: Werkzeuge, Zubehör



Information und Bestellung auch unter
www.greiner-oldtimerteile.de



Information und Bestellung auch unter
www.greiner-oldtimerteile.de

Information und Bestellung auch unter
www.greiner-oldtimerteile.de



DKW

Ersatzteil-Liste

63

Modell NZ 500

Baujahr 1939/40

AUTO UNION A-G

Abt. DKW-Kundendienst u. Ersatzteile

Chemnitz, Postschließfach 843

Vorbemerkungen zum DKW-Ersatzteil-Katalog Nr. 63

Bei Bestellungen von Ersatzteilen aus dem vorliegenden Ersatzteil-Katalog bitten wir, jeweils folgende Einzelheiten anzugeben resp. zu beachten:

1. Sämtliche Zuschriften, welche sich auf Ersatzteile und Ersatzteile-reparaturen beziehen, ausdrücklich an **AUTO UNION A-G, Abt. „DKW-Kundendienst u. Ersatzteile“, Chemnitz, Postschließfach 843**, richten.
2. **Die Motor- und Fahrgestell-Nummer.**
3. Die gewünschte Stückzahl.
4. Genaue Angabe der Bestellnummer, beispielsweise:
3 Stück 126104-0
2 Stück 122936-1
5. Die Art des Versandes, ob als Muster ohne Wert, Postpaket, Eilboten, Frachtgut, Eilgut, Exprefß, Flugpost usw.
6. Genaue Adresse mit genauer postalischer Bezeichnung des Wohnortes, da sonst Verzögerungen nicht zu vermeiden sind.
7. Bei Einsendung von Instandzusetzenden Teilen an die betr. Stücke Etiketten mit genauem Absender anhängen, die Sendung avisieren, dem Pakete, Muster ohne Wert usw. immer ein Begleitschreiben beifügen.
8. Alle Zahlungen (selbstverständlich nur für Ersatzteile u. -Reparaturen) auf das **Postscheck-Konto Leipzig Nr. 8285 der AUTO UNION A-G, Abt. DKW-Kundendienst u. Ersatzteile, Chemnitz, Schließfach 843**. Liegt keine Vorauskasse vor, erfolgt aus technischen Gründen unweigerlich und ohne Ausnahme Zusendung per Nachnahme. Wir können hiervon beim besten Willen nicht abgehen, da unsere Ersatzteile- und Ersatzteile-Reparatur-Abteilung bei der großen Anzahl der Kunden, die in die Tausende geht, nicht Sonderkonten führen kann.
9. Bei Rückfragen immer auf die betreffende Komm.-Nr. Bezug nehmen.
10. Ist die Rückgabe der uns als Muster eingeschickten Teile erwünscht, so muß dies ausdrücklich im Brief und durch Anhängenzettel am Teil selbst vermerkt werden. Alte Teile bewahren wir nicht auf. Wir übergeben diese sofort ohne Unterschied und ohne Gutschrift unserem Schrott-Lager.
11. Wünschen Sie einzelne Gehäusehälften, so ist es zweckmäßig, wenn Sie uns zum Anpassen die dazugehörige andere, noch gute Gehäusehälfte mit Anhängenzettel, aus dem ersichtlich ist, welche Hälfte Sie ersetzt haben wollen, übersenden.
12. Auch auf die Paket-, Muster ohne Wertsendungen usw. den Vermerk vorschreiben: **Abt. DKW-Kundendienst u. Ersatzteile.**
13. Beispiel einer telegraphischen Bestellung:
autounion chemnitz bernd-rosemeyer-straße
„Eilpostet drei Stück 126308-0 zwei Stück 122442-0“
(folgt **genaue** Adresse des Bestellers).

14. Bei Beanstandungen, welche innerhalb 8 Tagen, vom Empfange ab gerechnet, gemacht sein müssen, ist der Packzettel mit einzulegen.
15. Erfüllungsort für Zahlung und Lieferung: Chemnitz.
16. Für den Buchhaltungsverkehr mit der Kundendienst-, Ersatzteile-, Zubehör- und Reparatur-Abteilung, beispielsweise für Verbuchung von Gutschriften, Belastungen usw. usw. ist stets der Abteilungsvermerk: **DKW-Ersatzteile-Buchhaltung** anzugeben. Bei allen Beantwortungen unserer Briefe wollen Sie in Ihren Antworten das von uns rechts eingesetzte Abteilungs- und Diktatzeichen anführen. Sie erleichtern uns dadurch die Erledigung Ihrer Angelegenheiten, und wir geben die Gewähr für eine schnelle Beantwortung Ihrer An- und Rückfragen.
17. Sämtliche Preise verstehen sich ab Chemnitz, Bernd-Rosemeyer-Straße und ausschließlich Verpackung, auf Grund unserer allgemeinen Bedingungen für Reparaturen, Ersatzteile und Zubehör-Lieferungen.
18. Ersatzteile an Privatpersonen liefern wir nicht; wir überweisen diesbezügliche Anfragen an die zuständigen General-Depots resp. Händler.

Unsere Anschriften für Ersatzteil- u. Ersatzteil-Reparatur-Bestellungen:

Briefe, Post- und Eilpost-Sendungen:

AUTO UNION A-G

Abt. DKW-Kundendienst u. Ersatzteile
Chemnitz, Postschließfach 843

Exprefß-Sendungen: **Chemnitz-Hauptbahnhof**

Fracht- und Eilfrachtsendungen: **Chemnitz-Süd, Anschlußgleis I**

Telegramme: **autounion chemnitz bernd-rosemeyer-straße**

Zahlungen nur an das Postscheck-Konto Leipzig Nr. 8285 der AUTO UNION A-G, Abt. DKW-Kundendienst u. Ersatzteile Chemnitz, Postschließfach 843

Fernruf: **Amt Chemnitz Nr. 52201**

(Abt. DKW-Kundendienst u. Ersatzteile verlangen)

Achtung!

Ersatzteil-Bestellungen getrennt aufgeben. Nicht mit anderen Briefen. Die alten zu ersetzenden Teile möglichst immer als Muster mit einsenden.

Gruppen-Einteilung

	Tafel	Seite
Gruppe M:		
MOTOR:		
Zylinder u. Triebwerk	1-2	6-9
Gehäuse	3	10-11
Vergaser, Vergaser-Regulierung	4-5	12-15
Gruppe G:		
GETRIEBE:		
Zahnräder, Wellen	6	16-17
Kupplung, Kupplungs-Betätigung	7	18-19
Schaltung, Kickstarter	8-9	20-23
Gruppe F:		
FAHRGESTELL:		
Rahmen, Hinterradfederung	10-11	24-27
Kotflügel, Abdeckteile	12-13	28-31
Kraftstoff-Behälter	14	32-33
Auspuff-Anlage	15	34-35
Vordergabelfederung, Lenker	16-17	36-39
Sattel	18	40-41
Gruppe B:		
ANTRIEB, RÄDER, BREMSEN:		
Räder, Bereifung	13	30-31
Naben, Bremsen	19-21	42-47
Gruppe E:		
ELEKTRISCHE AUSRÜSTUNG:		
Batterie, Befestigung	22	48-49
Spulenkasten	23	50-51
Lichtmaschine	24	52-53
Unterbrecher	25	54-55
Schalter u. Hebel	26-27	56-59
Scheinwerfer	28	60-61
Gruppe W:		
WERKZEUGE, ZUBEHÖR:		
Werkzeuge, Zubehör	29	62-63

Stichwort-Verzeichnis

	Tafel	Seite
Abblendschalter	25	56-57
Antrieb für Geschwindigkeitsmesser	20	44-45
Auspuff-Anlage	15	34-35
Batterie	22	48-49
Bereifung	13	30-31
Blindgriff	5	14-15
Drehgriff	5	14-15
Führersattel	18	40-41
Fußbremse	21	46-47
Gehäuse	3	10-11
Gepäckträger	12	28-29
Geschwindigkeitsmesser	20	44-45
Handbremsbetätigung	20	44-45
Hinterradfederung	10-11	24-27
Hinterradnabe	21	46-47
Kettenschutz	12	28-29
Kickstarter	9	22-23
Kippständer	10-11	24-27
Kolben	2	8-9
Kotflügel	12	28-29
Kraftstoff-Behälter	14	32-33
Kurbelwelle	2	8-9
Kupplung	7	18-19
Kupplungs-Betätigung	7	18-19
Lenker	16-17	36-39
Lichtmaschine	24-25	52-55
Motorbefestigung	10-11	24-27
Nummernschilder	13	30-31
Rahmen	10-11	24-27
Räder	13	30-31
Sattel	18	40-41
Schaltung	8	20-21
Scheinwerfer	28	60-61
Schnellständer	11	26-27
Schlußlampe	22	48-49
Signalhorn	22	48-49
Spulenkasten	23	50-51
Tachometer-Antrieb	20	44-45
Tankschaltung	9	22-23
Unterbrecher	25	54-55
Vergaser	4	12-13
Vergaser-Regulierung	5	14-15
Vordergabel-Federung	16-17	36-39
Vorderradnabe	19	42-43
Wellen	6	16-17
Werkzeug	29	62-63
Zahnräder	6	16-17
Zubehör	29	62-63
Zünd- und Lichtschalter	26-27	56-59
Zylinder	1	6-7

Motor

Tafel 1

Zylinder

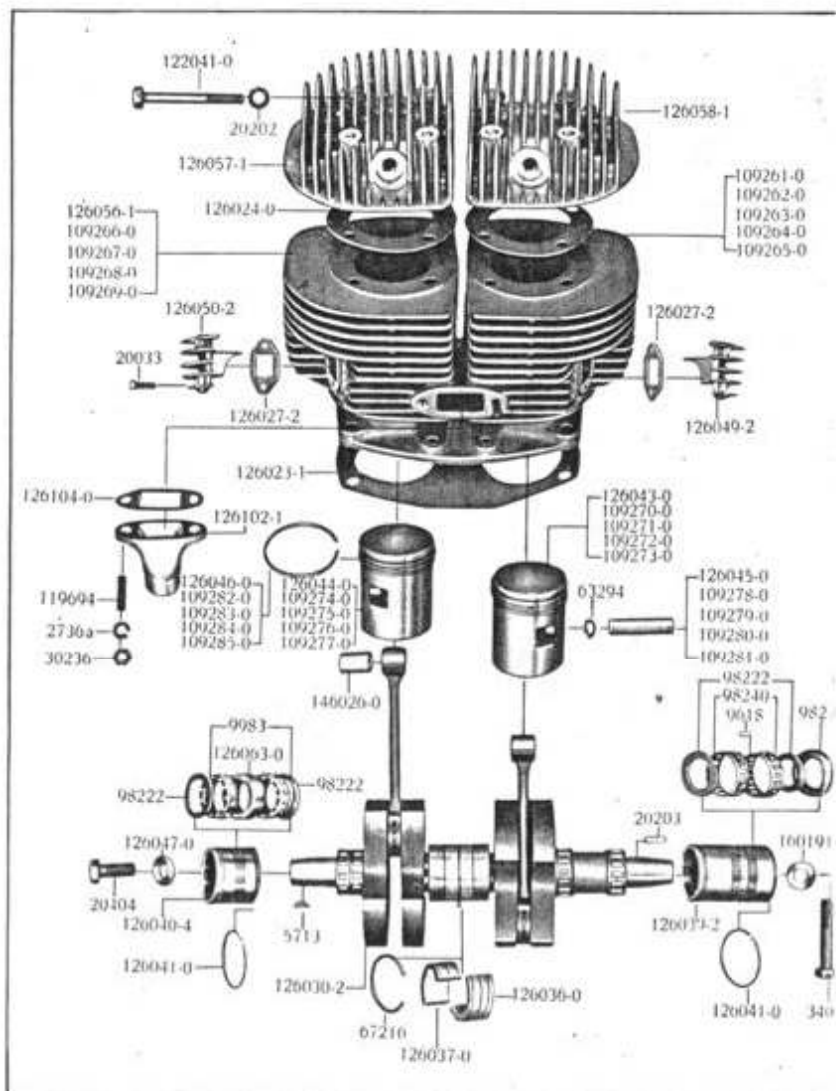

Motor

Tafel 1

Zylinder



Ersatzteil-Nr.	Gegenstand	Stückzahl	Bem.
2736a	Federring 8,5 Din 127 zu 30236	2	
20033	Zylinderschraube M 5×18 Din 84 zu 126049/50-2	4	
20202	Unterlegscheibe zu 122041-0 10,5 Din 433	8	
30236	Sechskantmutter zum Vergaserflansch M 8 Din 934	2	
119694	Stiftschraube für Vergaserflansch M 8×18 Din 939	2	
109261-0	Zylinder kompl. mit Kopf 64 mm Bohrung	1	ausgeschliffen
109262-0	Zylinder kompl. mit Kopf 64,25 mm Bohrung	1	
109263-0	Zylinder kompl. mit Kopf 64,5 mm Bohrung	1	
109264-0	Zylinder kompl. mit Kopf 64,75 mm Bohrung	1	
109265-0	Zylinder kompl. mit Kopf 65 mm Bohrung	1	
109266-0	Zylinderkörper 64,25 mm Bohrung	1	
109267-0	Zylinderkörper 64,5 mm Bohrung	1	
109268-0	Zylinderkörper 64,75 mm Bohrung	1	
109269-0	Zylinderkörper 65 mm Bohrung	1	
122041-0	Schraube für Zylinderkopf-Befestigung	8	
126023-1	Dichtung für Zylinderfuß (Papier)	1	
126024-0	Dichtung für Zylinderkopf (Reinz)	2	
126027-2	Dichtung für Überströmkanal	2	
126049-2	Überströmdeckel für Zylinder rechts	1	
126050-2	Überströmdeckel für Zylinder links	1	
126056-1	Zylinderkörper 64 mm Bohrung	1	
126057-1	Zylinderkopf links	1	
126058-1	Zylinderkopf rechts	1	
126102-1	Vergaserstutzen für 25 mm Durchlaß	1	
126104-0	Dichtung zum Vergaserstutzen (Reinz)	1	

Kurbelwelle und Kolben siehe Tafel 2

Motor

Tafel 2

Kurbelwelle und Kolben

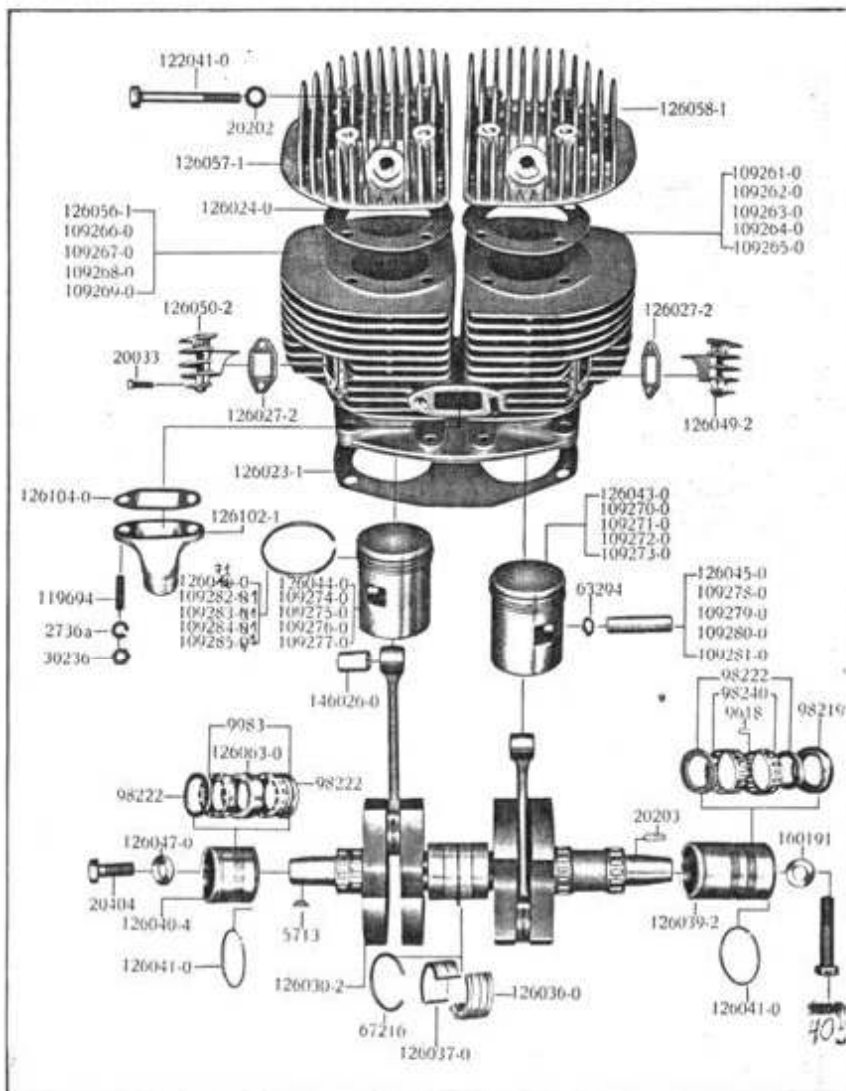

Motor

Tafel 2

Kurbelwelle und Kolben



Ersatzteil-Nr.	Gegenstand	Stückzahl	Bem.
5713	Scheibenfeder 5×6,5 ANZ 304 (Antriebsseite)	1	
9618	Rollen zu 98240 5 ∅ 10 lang	28	
9983	Rollenkäfig mit 11 Rollen 7×7	2	
20203	Paßfeder für Wellenstumpf (Lichtmaschinenseite) A 6×4×18 Din 496	1	
20404	Sechskantschraube M 12×1,5×30 Kr. 551 (an Antriebsseite)	1	
405	Sechskantschraube M 12×1,5×60 Kr. 551 (für Schwungrad-Befestigung)	1	
63294	Seeger-Kolbenbolzen-Sicherung	4	
67216	Sprengring für Mittelager	1	
98219	Kurbelwellendichtung (Lichtmaschinenseite)	1	
98222	Anlaufscheibe für Rollenkäfig	4	
98240	Rollenkäfig mit Rollenführung	2	
160191	Wellenförmiger Spanningring 12,5 AN 953 zu 34006	1	
109270-0	Kolben kompl. links 64,25 mm ∅	1	für aus- geschliff. Zylinder
109271-0	Kolben kompl. links 64,5 mm ∅	1	
109272-0	Kolben kompl. links 64,75 mm ∅	1	
109273-0	Kolben kompl. links 65 mm ∅	1	
109274-0	Kolben kompl. rechts 64,25 mm ∅	1	
109275-0	Kolben kompl. rechts 64,5 mm ∅	1	
109276-0	Kolben kompl. rechts 64,75 mm ∅	1	
109277-0	Kolben kompl. rechts 65 mm ∅	1	
109278-0	Kolbenbolzen 0,1	2	Über- maß
109279-0	Kolbenbolzen 0,2	2	
109280-0	Kolbenbolzen 0,01	2	
109281-0	Kolbenbolzen 0,02	2	für aus- geschliff. Zylinder
109282-0	Kolbenring 64,25×2,5	6	
109283-0	Kolbenring 64,5×2,5	6	
109284-0	Kolbenring 64,75×2,5	6	
109285-0	Kolbenring 65×2,5	6	
126030-2	Kurbelwelle kompl. mit Lager	1	
126036-0	Dichtungsring zum Mittellager (obere Hälfte)	1	
126037-0	Dichtungsring zum Mittellager (untere Hälfte)	1	
126039-2	Rollenlaufhülse (Lichtmaschinenseite)	1	
126040-4	Rollenlaufhülse (Antriebsseite)	1	
126041-0	Sprengring für Rollenlaufhülse	4	
126043-0	Kolben kompl. links 64 mm ∅	1	
126044-0	Kolben kompl. rechts 64 mm ∅	1	
126045-0	Kolbenbolzen normal	2	
126046-0	Kolbenring 64×2,5	6	
126067-0	Druckscheibe an Antriebsseite	1	
126063-0	Doppelmanschetten-Dichtung Buna	1	
126069-0	Kurbelwelle nackt ohne Lager	1	
146026-0	Bronzebüchse für Pleuelstange	2	

Zylinder siehe Tafel 1

Motor

Tafel 3

Gehäuse

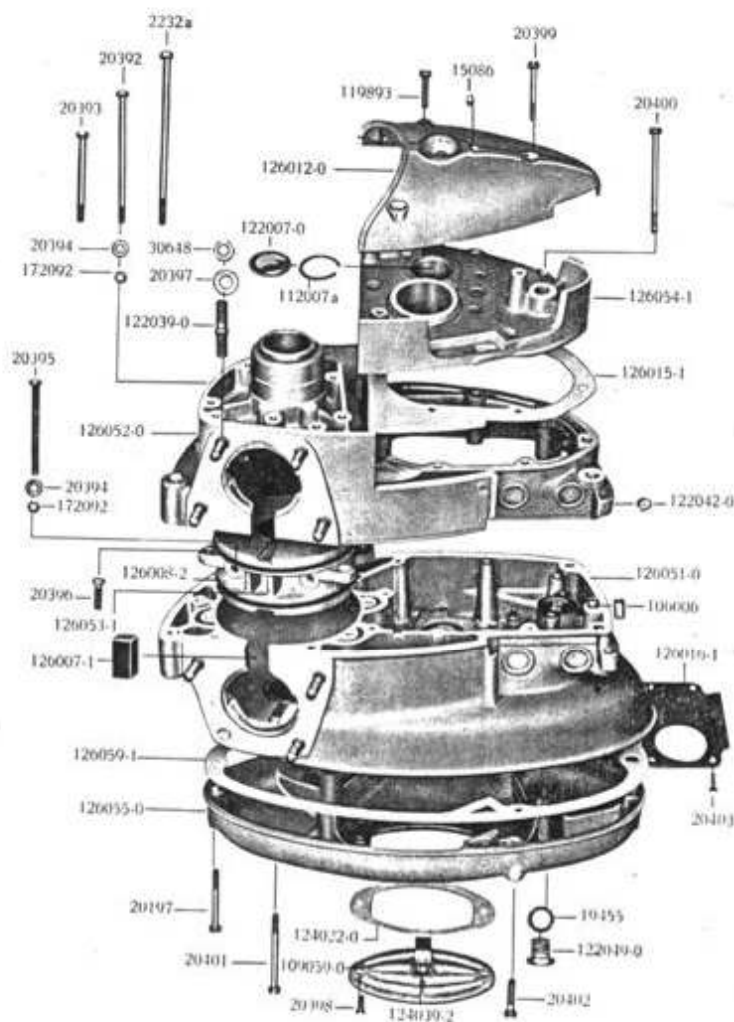

Motor

Tafel 3

Gehäuse

Ersatzteil-Nr.	Gegenstand	Stückzahl	Bem.
2232a	Sechskantschraube für Gehäuse	3	
15086	Schmiernippel	1	
19455	Dichtring zu 122049-0 B 18×22 Din 7603	1	
20197	Bl. Zylinderschraube M 7×85 Din 83 zu 126055-0	3	
20392	Sechskantschraube für Gehäuse M 7×120 Din 931	2	
20393	Sechskantschraube für Gehäuse M 7×80 Din 931	2	
20394	Wellenförmiger Spannring 7,3 AN 953 z. 20392/93	4	
20394	Wellenförmiger Spannring 7,3 AN 953 zu 20395	2	
20395	Sechskantschraube zu Mittelstück M 7×85 Din 933	2	
20396	Zylinderschraube zu Mittelstück M 7×25 Din 83	4	
20397	Wellenförmiger Spannring 10,5 AN 953 zu 122039-0	8	
20398	Linsensenkschraube M 6×16 Din 91 zu 124021-2	2	
20399	Zylinderschraube M 7×50 Din 83 zu 126012-0	2	
20400	Bl. Zylinderschraube M 7×95 Din 83 zu 126054-1	7	
20401	Bl. Zylinderschraube M 7×70 Din 83 zu 126055-0	1	
20402	Bl. Zylinderschraube M 7×35 Din 83 zu 126055-0	2	
20403	Linsensenkschraube M 5×15 Din 91 zu 126016-1	6	
30648	Sechskantmutter M 10 Din 934 zu 122039-0	8	
106006	Paßring für Gehäuse und Mittelstück	7	
112007a	Sprengring zu 122007-0	1	
109059-0	Oeleinfülldeckel zum Kupplungsdeckel	1	
109297-0	Gehäuse kompl.	1	ohne
109298-0	Gehäuse-Mittelstück kompl.	1	Abbildg.
119893	Bl. Zylinderschraube M 7×30 Din 83 zu 126012-0	1	
122007-0	Dichtscheibe zum Deckel an Antriebsseite (Blech)	1	
122039-0	Stiftschraube für Zylinderfuß-Befestigung	8	
122042-0	Entlüftungskappe zum Gehäuse	1	
122049-0	Oelablaßschraube	1	
124022-0	Dichtung zu 124021-2	1	
124039-2	Oelstandanzeiger	1	
126007-1	Füllstück (Gummi)	1	
126008-2	Dichtungsring für Gehäuse-Mittelstück (Gummi)	2	
126012-0	Abschlußdeckel auf Kettenrad-Seite	1	
126015-1	Dichtung für Deckel auf Antriebsseite (Papier)	1	
126016-1	Verschlußblech für Getriebe an Kupplungsseite	1	
126051-0	Linke Gehäusehälfte	1	
126052-0	Rechte Gehäusehälfte	1	
126053-1	Gehäuse-Mittelstück (nur unter 109298-0)	2	
126054-1	Deckel auf Antriebsseite	1	
126055-0	Kupplungsdeckel	1	
126059-1	Dichtung für Kupplungsdeckel (Papier)	1	
172092	Sechskantmutter zu 20395 M 7 Din 934	2	
172092	Sechskantmutter M 7 Din 934 zu 20392/93	4	

Motor

Tafel 4

Motor

Tafel 4



Vergaser Amal WM 76/456

Vergaser Amal WM 76/456

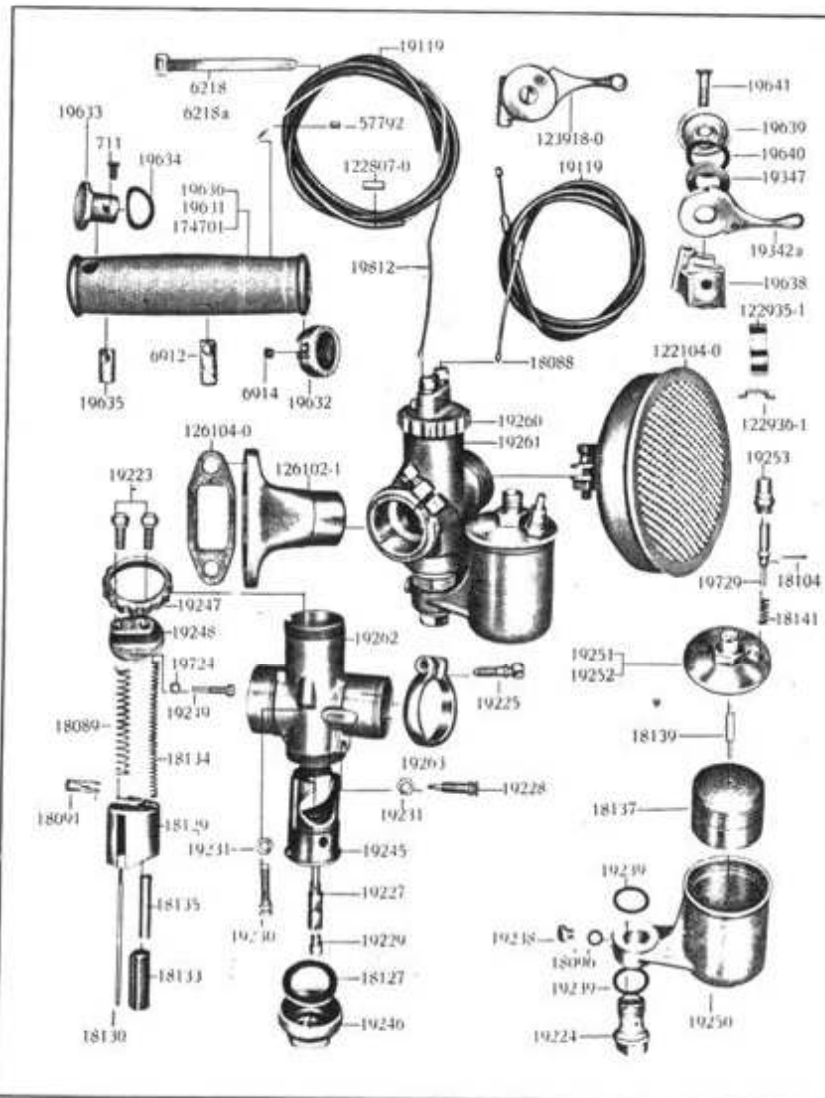

Ersatz- teil-Nr.	Gegenstand	Stück- zahl	Bem.
18088	Kabelnippel	1	
18089	Gasschieberfeder	1	
18091	Klemmfeder für Düsenadel	1	
18096	Dichtung zu 19224	2	
18104	Splint zu 19729	1	
18127	Dichtung für Düsenblock	1	
18129	Gasschieber	1	
18130	Düsenadel	1	
18133	Luftschieber	1	
18134	Luftschieberfeder	1	
18135	Luftschieberführung	1	
18137	Schwimmer	1	
18139	Schwimmernadel	1	
18141	Tupferfeder	1	
19223	Kabelstellschraube	2	
19224	Befestigungsbolzen	1	
19225	Schraube zum Klemmring	1	
19227	Nadeldüse	1	
19228	Luftstellschraube	1	
19229	Hauptdüse	1	
19230	Gasschieberanschlagschraube	1	
19231	Mutter zu 19228/19230	2	
19238	Kanalverschlußschraube	1	
19239	Dichtung dazu	2	
19245	Düsenblock	1	
19246	Mischkammer-Anschlußmutter	1	
19247	Mischkammerdeckel	1	
19248	Mischkammerkopf	1	
19249	Einfahrplombierungsschraube	1	
19250	Schwimmergehäuse	1	
19251	Schwimmergehäusedeckel ohne Tupfer	1	
19252	Schwimmergehäusedeckel mit Tupfer	1	
19253	Tupferkörper	1	
19260	Vergaser kompl. mit Züge	1	
19261	Vergaser kompl. ohne Züge	1	
19262	Mischkammer	1	
19263	Klemmring	1	
19724	Federnde Zahnscheibe FZJ. 3 zu 19240	1	
19729	Tupfer	1	
122104-0	Naßluftfilter (Knecht)	1	
126102-1	Vergaserstutzen für 25 mm Durchlaß	1	
126104-0	Dichtung zum Vergaserstutzen (Reinz)	1	

Vergaser- u. Luftregulierung siehe Tafel 5

Motor

Tafel 5

Vergaser- und Luftregulierung

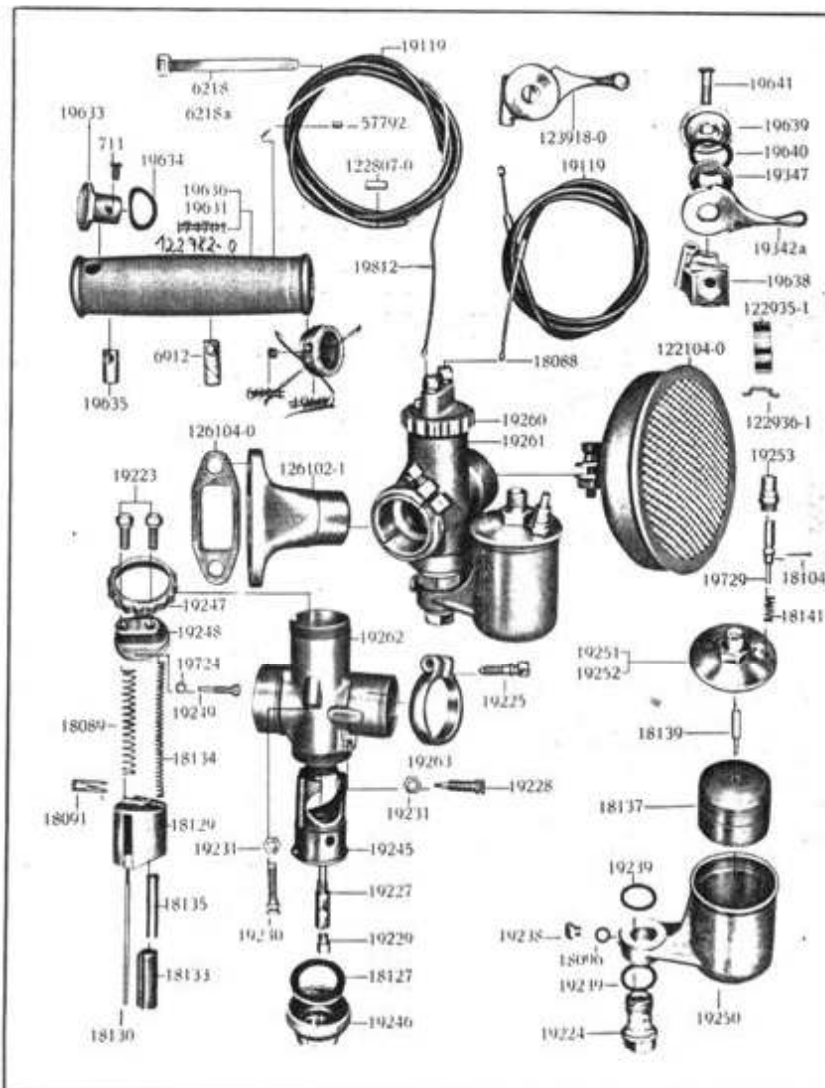

Motor

Tafel 5

Vergaser- und Luftregulierung



Ersatz- teil-Nr.	Gegenstand	Stück- zahl	Bem.
Vergaser-Regulierung			
711	Linsensenschraube zu 19633	1	
6218a	Bowdenbänder	3	
6912	Führungsstück im Drehgriff	1	
6914	Madenschraube zu 19632	1	
19119	Spirale für Luft 753 mm lang	1	} wird in lfd. Mtr. geliefert
19119	Spirale für Gas 802 mm lang	1	
19631	Drehgriff nackt	1	
19632	Abschlußring für Drehgriff	1	
19633	Abschlußspitz für Drehgriff	1	
19634	Spannring für Drehgriff	1	
19635	Sperrbolzen für Drehgriff	1	
19636	Blindgriff nackt	1	
19637	Abschlußkappe für Blindgriff (ohne Abbildung)	1	
19812	Bowdenseil für Gas und Luft 900 lang mit Lötnippel 57792	2	
57792	Lötnippel	2	
122807-0	Endnippel für Bowdenspirale	4	
126926-0	Bowdenzug kompl. (ohne Abbildung)	1	
121701	Innenzugdrehgriff kompl. 122982-0	1	
174702	Blindgriff kompl. (ohne Abbildung)	1	
Luft-Regulierung			
6218	Bowdenband	1	
19342a	Regulierhebel	1	
19347	Beilegscheibe	1	
19638	Führungskörper	1	
19639	Deckel	1	
19640	Klemmfeder	1	
19641	Befestigungsschraube	1	
122935-1	Bowdenzug-Klemme	3	
122936-1	Halter für Bowdenzug-Klemme	4	
123918-0	Einhebel-Regulierung für Luft	1	
126927-0	Bowdenzug kompl. (ohne Abbildung)	1	

Vergaser siehe Tafel 4

Getriebe

Tafel 6

Zahnräder und Wellen

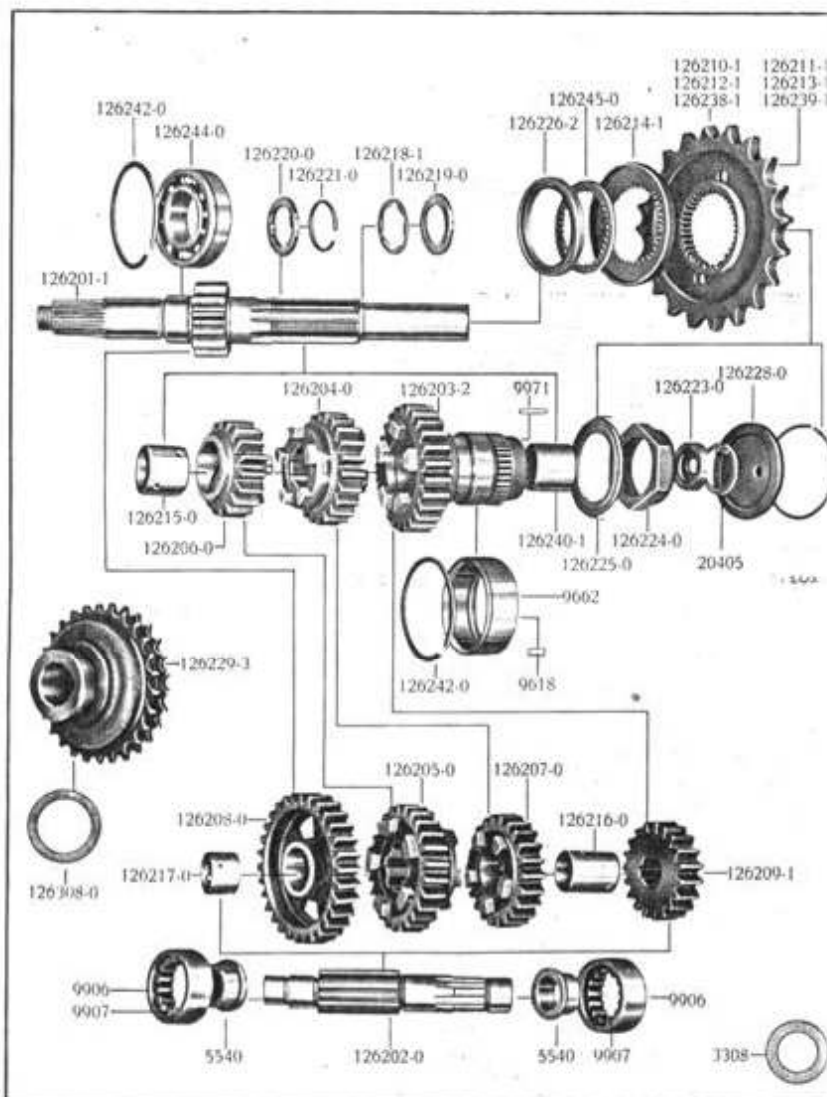

Getriebe

Tafel 6

Zahnräder und Wellen

Ersatzteil-Nr.	Gegenstand	Stückzahl	Bem.
3308	Ausgleichscheibe 39,9×30	n. Bed.	
5540	Innenring für Rollenlager a. Vorgelegewelle	2	
9618	Rollen zu 9662 5 Ø 10 lang	25	
9662	*Rollenlager Außenring	1	
9906	Rollenlaufing auf Vorgelegewelle 40 Ø 16 breit	2	
9907	Rollen zu 9906 6 Ø 10 lang	30	
9971	Nadeln i. Schaft 3 Ø 15,8 lang	48	
20405	*Seeger-Innen-Sicherung 27i zu 126223-0	1	
126201-1	Kupplungswelle	1	
126202-0	Vorgelegewelle	1	
126203-2	*Schaft 25 Zähne	1	
126204-0	Schaltrad für IV. u. II. Gang, 22 Zähne	1	
126205-0	Schaltrad für III. u. I. Gang, 25 Zähne	1	
126206-0	Zahnrad für II. Gang, 18 Zähne	1	
126207-0	Zahnrad für III. Gang, 22 Zähne	1	
126208-0	Zahnrad für I. Gang, 30 Zähne	1	
126209-1	Zahnrad auf Vorgelegewelle, 19 Zähne	1	
126210-1	Kettenrad 18 Zähne	1	
126211-1	Kettenrad 19 Zähne	1	
126212-1	Zettenrad 20 Zähne normal	1	
126213-1	Kettenrad 21 Zähne	1	
126214-1	Abdeckkappe zum Kettenrad	1	
126215-0	Bronzebüchse zu 126206-0	1	
126216-0	Bronzebüchse zu 126207-0	1	
126217-0	Bronzebüchse zu 126208-0	1	
126218-1	Anlaufscheibe f. Kupplungswelle	1	
126219-0	Anlaufscheibe f. Nadellager	1	
126220-0	Anlaufscheibe f. II. Gang	1	
126221-0	Sprenging für Kupplungswelle	1	
126223-0	*Anlaufscheibe f. Nadeln i. Schaft	1	
126224-0	Mutter für Kettenrad-Bef.	1	
126225-0	Sicherungsblech zu 126224-0	1	
126226-2	Dichtring zum Schaft (Gummi)	1	
126228-0	Gummikappe f. Kettenrad-Abdichtung	1	
126229-3	Kettenrad auf Kurbelwelle 27 Zähne	1	
126238-1	Kettenrad 16 Zähne	1	
126239-1	Kettenrad 17 Zähne	1	
126240-1	Distanzhülse f. Nadellager i. Schaft 28 Ø	1	
126242-0	Sprenging zu 9662 u. 126244-0	2	
126244-0	Kugellager mit Umfangsnut 52×25×15	1	
126245-0	Distanzscheibe f. Kettenrad a. Schaftwelle	1	
126308-0	Ausgleichscheibe 0,2-0,5 mm stark zu 126229-3	n. Bed.	

Ab Motor Nr. 955691 werden die mit * versehenen Teile wie folgt geliefert:

- Schaft 126203-3
- Anlaufscheibe 126223-1
- Rollenlaufing 9662a
- Seeger-Innen-Sicherung 26i 20503

Getriebe

Tafel 7

Kupplung, Kupplungsbetätigung

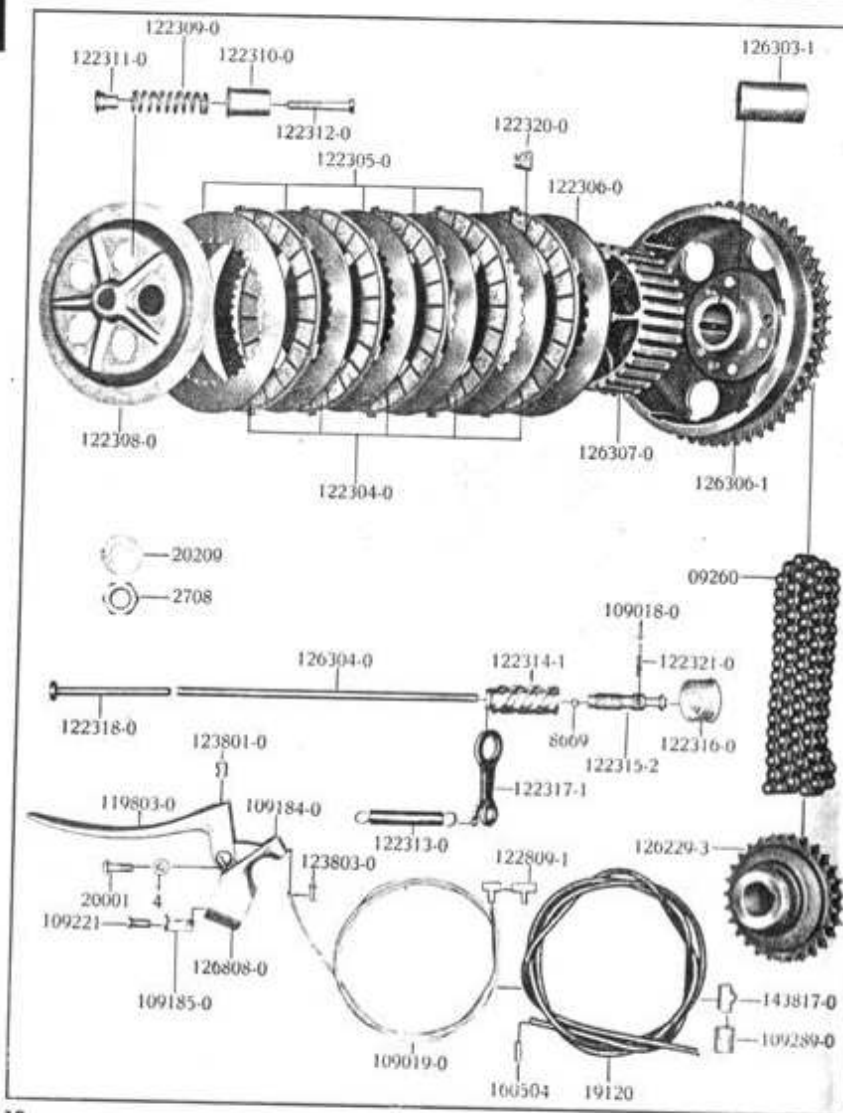

Getriebe

Tafel 7

Kupplung, Kupplungsbetätigung

Ersatzteil-Nr.	Gegenstand	Stückzahl	Bem.
09260	Doppelhüsenkette endlos 3/8x3/16" 68 Glieder DPK	1	
4	Mutter zur Schraube 20001	1	
2708	Flache Sechskantmutter zur Kupplungswelle	1	
0669	Kugel 1/4" für Kupplungs-Druckspindel	1	
19120	Spirale für Kupplung 1125 lang	1	
20001	Schraube zu 126808-0	1	
20209	Wellenförmiger Spannring 14s	1	
109018-0	Kugel 5 mm für Kupplungs-Arretierung	1	
109019-0	Bowdensenil für Kupplung 1,9 mm Ø 1300 lang mit 122809-1	1	
109184-0	Führungskörper für Kupplungshebel	1	
109185-0	Klemmwinkel für 126808-0	1	
109221-0	Klemmschraube zu Klemmwinkel für Kupplungshandhebel	1	
109289-0	Dichtung zu 143817-0	1	
119803-0	Kupplungshandhebel nackt	1	
122304-0	Kupplungslamelle im Kettenrad mit Korken	5	
122305-0	Kupplungslamelle für inneren Mitnehmer	5	
122306-0	Halte lamelle für innere Kupplungshälfte	1	
122308-0	Federteller	1	
122309-0	Druckfeder für Kupplung	5	
122310-0	Druckfederkappe für Kupplung	5	
122311-0	Halsmutter für Kupplungsfeder	5	
122312-0	Federschraube zur Kupplung	5	
122313-0	Feder zum Spannen des Kupplungsseiles	1	
122314-1	Druckspindel für Kupplung	1	
122315-2	Gewindestück im Druckspindel	1	
122316-0	Handkappe für Kupplungs-Verstellung	1	
122317-1	Hebel für Druckspindel zur Kupplungs-Betätigung	1	
122318-0	Drucknagel	120	
122320-0	Korkstopfen	1	
122321-0	Druckfeder für 5 mm Kugel i. Kuppl.-Druckspindel	1	
122809-1	Lötstück für Kupplungsseil	1	
123801-0	Führungsrolle zum Handhebel für Bowdensenil	1	
123803-0	Löt nippel für Kupplungsseil (Hebelseite)	1	
126229-3	Kettenrad auf Kurbelwelle 27 Zähne	1	
126303-1	Laufbüchse für Kupplungskettenrad	1	
126304-0	Druckstange für Kupplungs betätigung	1	
126306-1	Kupplungskettenrad 52 Zähne	1	
126307-0	Innerer Mitnehmer	1	
126808-0	Kupplungshandhebel kompl.	1	
126870-0	Bowdenzug kompl. (ohne Abbildung)	1	
143817-0	»Magura«-Bowdensenil-Schmiernippel mit Dichtung	1	
160504	Endnippel für Spirale	2	

G

Getriebe

Tafel 8

Schaltung

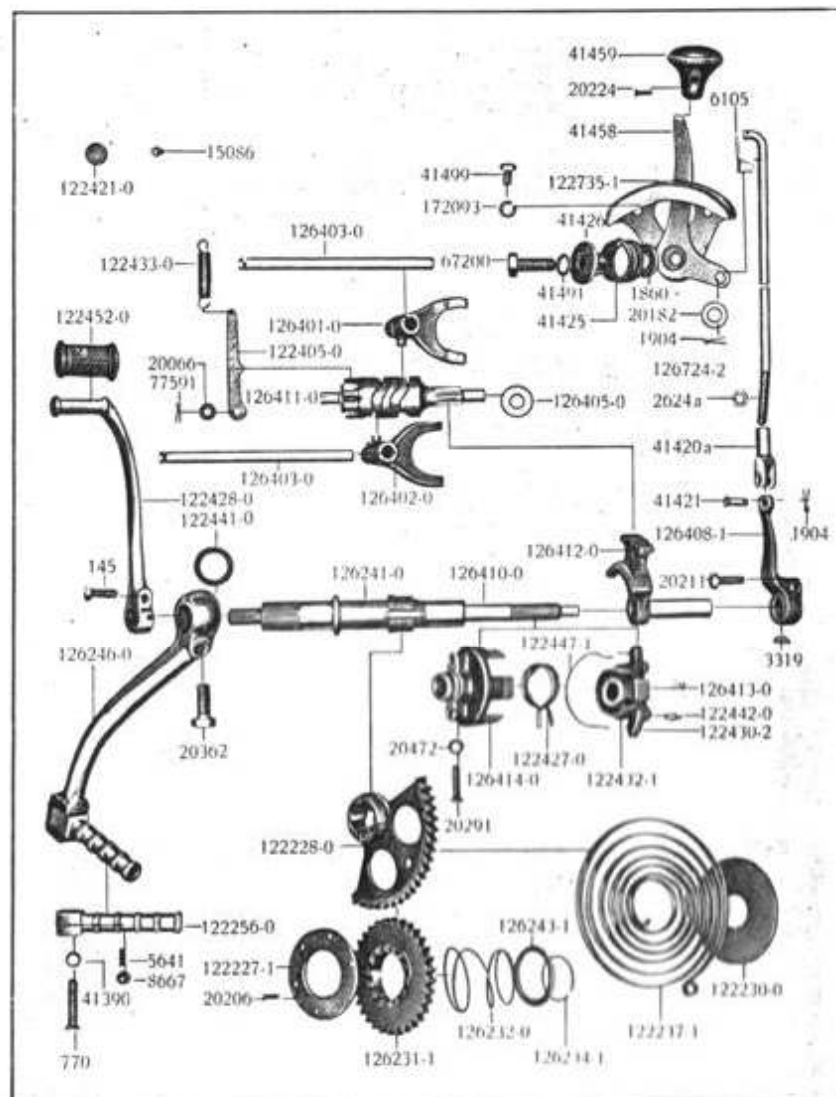

Getriebe

Tafel 8

Schaltung

Ersatzteil-Nr.	Gegenstand	Stückzahl	Bem.
145	Sechskantschraube f. Fußschalthebel M7×18 Din 931	1	
3319	Scheibfeder f. Schalthebel f. Hand 4×5 Din 304	1	
15086	Fett nipple	1	
20066	Unterlegscheibe zum Bundbolzen 6,4 Kr. 963	1	
20211	Sechskantschraube f. Schalthebel f. Hand M 7×20 Din 931	1	
20291	Senkschraube für Anschlag M 6×28 Din 87	2	
20472	Scheibe F. Z. O. 6 zu 20291	2	
77591	Splint 1,6×10 Din 94 zu Bundbolzen	1	
122405-0	Sperrklinke	1	
122421-0	Verschleißblech für Kurvenwalze im Gehäuse	1	
122427-0	Rückholfeder	1	
122428-0	Fußschalthebel	1	
122430-2	Schalteklinke zur Fußschaltung	2	
122432-1	Haltescheibe für Feder und Schalteklinke	1	
122433-0	Zugfeder für Schaltarretierung	1	
122442-0	Führungsbolzen für Schalteklinken	2	
122447-1	Schalteklinkenfeder für Fußschaltung	1	
122452-0	Gummi für Schalthebel	1	
126401-0	Schaltegabel für 1. u. 3. Gang	1	
126402-0	Schaltegabel für 2. u. 4. Gang	1	
126403-0	Führungswelle für Schaltegabel	2	
126404-0	Bundbolzen zu 122405-0 (ohne Abbildung)	1	
126405-0	Anlaufscheibe für Kurvenwalze	1	
126408-1	Schalthebel für Handschaltung	1	
126410-0	Welle für Fußschaltung	1	
126411-0	Kurvenwalze	1	
126412-0	Zahnsegment	1	
126413-0	Schaltestück	1	
126414-0	Anschlag für Fußschaltung	1	

Tankschaltung u. Kickstarter siehe Tafel 9

Getriebe

Tafel 9

Tankschaltung und Kickstarter

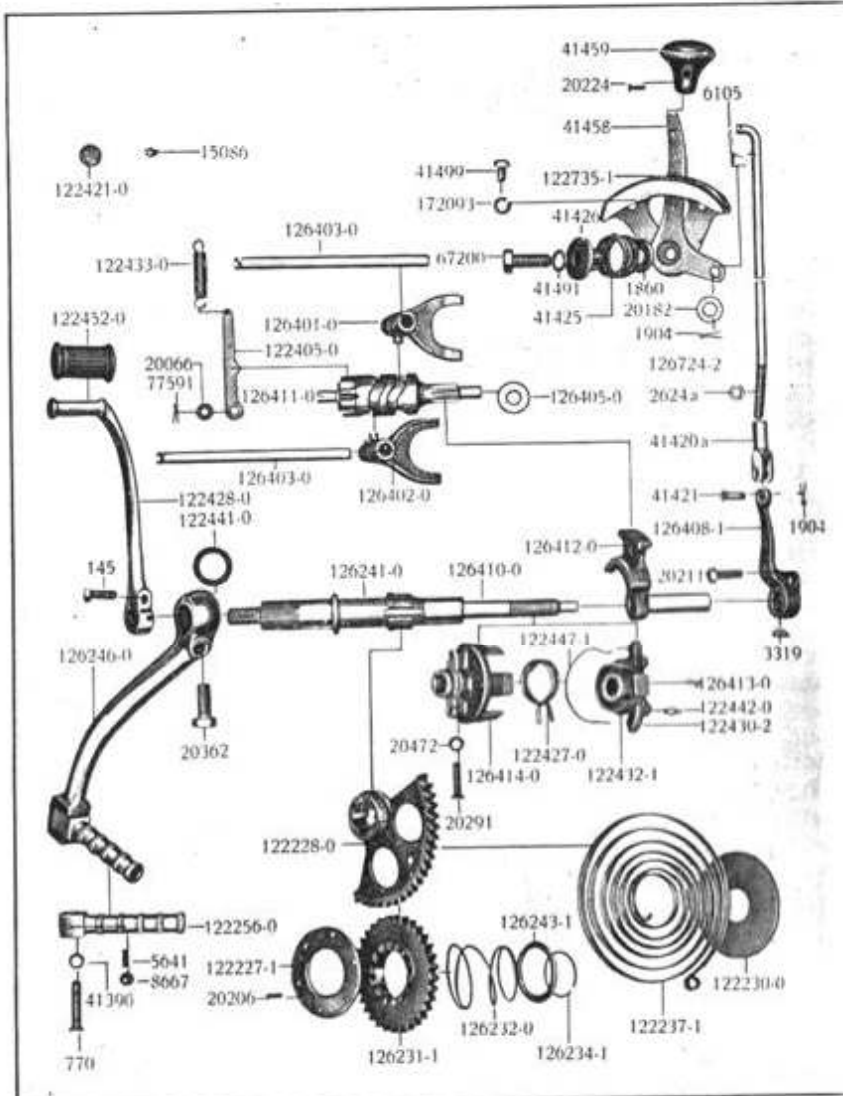

Getriebe

Tafel 9

Tankschaltung und Kickstarter

Ersatzteil-Nr.	Gegenstand	Stückzahl	Bem.
1860	Unterlegscheibe zum Schalthebel	1	
1904	Splint 1,5×12 Din 94 f. Schaltstange u. Bolzen	2	
2624a	Mutter auf Schaltstange M 8×1,25	1	
6105	Blechaug für Schaltstange	1	
20182	Unterlegscheibe an Schaltstange 8,4 Din 433	1	
20224	Senkschraube z. Bef. d. Schaltgriffes M4×11 Din 91	1	
41420a	Gabelstück	1	
41421	Bolzen im Gabelstück 6 h 11×13,5 Din 1434	1	
41425	Druckfeder für Schaltung	1	
41426	Distanzstück für Schaltung	1	
41458	Schalthebel	1	
41459	Schaltgriff	1	
41491	Zahnscheibe FZJ. 10	1	
41499	Sechskantschraube f. Schaltsegment M7×10 Din 933	2	
67200	Sechskantschraube f. Schalthebel M10×28 Din 931	1	
172093	Federling 7,5 Din 127	2	
122735-1	Schaltsegment	1	
126724-2	Schaltstange	1	
Kickstarter			
770	Linsensenkschraube M 7×35 Din 91	1	
5641	Druckfeder zu 122256-0	1	
8667	Stahlkugel 7/32"	1	
20206	Senkniet 4×11 Din 661 zu 122227-1	6	
20362	Sechskantschraube M10×25 Din 931 z. Kickst.-Kurbel	1	
41390	Federnde Zahnscheibe FZO. 7 zu 770	1	
109320-0	Kickstarterkurbel kompl.	1	
122227-1	Mitnehmerstück	1	
122228-0	Kickstarter - Segment	1	
122230-0	Führungsscheibe für Kickstarterfeder	1	
122237-1	Kickstarterfeder	1	
122256-0	Fußhebel zur Tretkurbel	1	
122441-0	Gummiring für Kickstarter	1	
126231-1	Kickstarterrada	1	
126232-0	Feder für Kickstarterrada	1	
126234-1	Sicherungsring für Haltescheibe	1	
126241-0	Kickstarterwelle	1	
126243-1	Haltescheibe für Kickstarterfeder	1	
126246-0	Kickstarterkurbel	1	

Schaltung siehe Tafel 8

G

Information und Bestellung auch unter
www.greiner-oldtimerteile.de

Fahrgestell

Tafel 10

Rahmen und Hinterradfederung

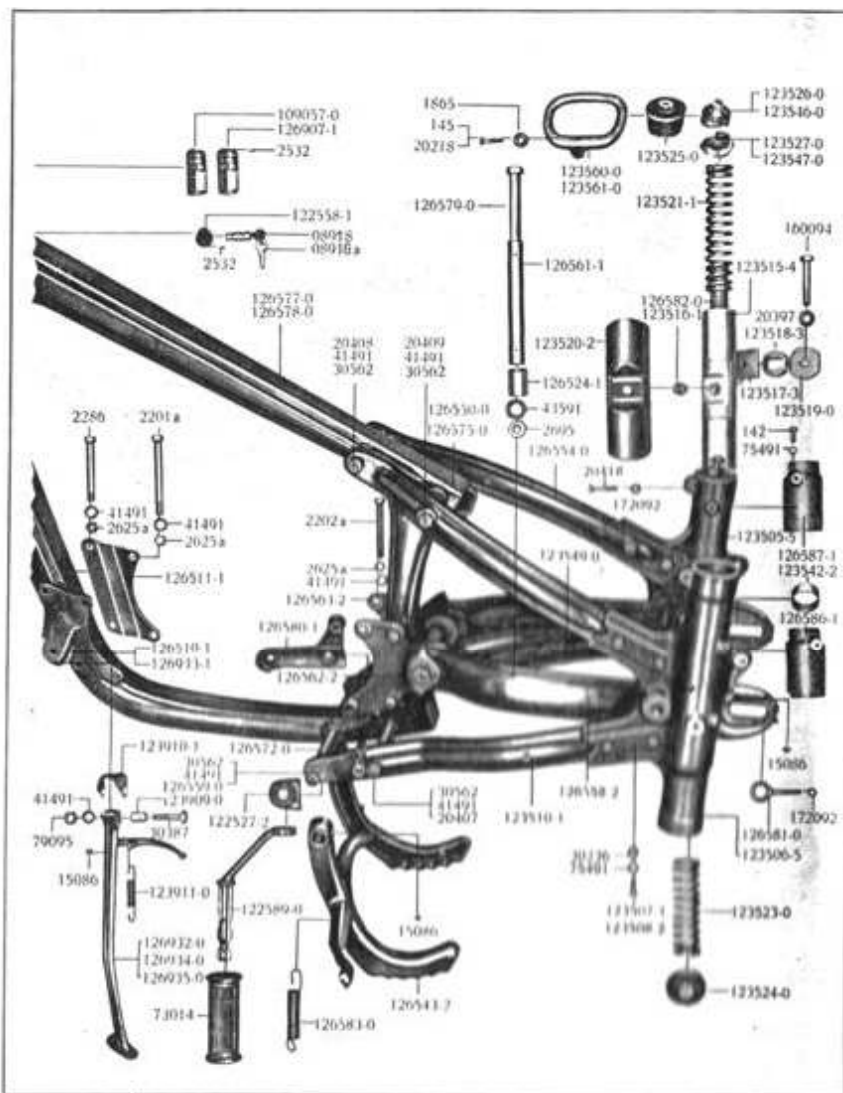

Information und Bestellung auch unter
www.greiner-oldtimerteile.de

Fahrgestell

Tafel 10

Rahmen und Hinterradfederung

Ersatzteil-Nr.	Gegenstand	Stückzahl	Bem.
08918a	Schlüssel zu 08918	2	
08918	Diebstahlsicherungsschloß (122975-0)	1	
142	Schraube 6kant M 7×12 Din 931 zu 126586/87-1	2	
145	Sechskantschraube M 7×18 Din 931 zu 123561-0	2	
1865	Scheibe 7,4 zu 145	2	
2201a	Sechskantschraube für Motorbef. vorn 10×100	2	
2202a	Sechskantschraube für Schwinggabellagerbock und Motorbefestigung 10×105	4	
2286	Sechskantschraube für Motorbef. vorn 10×78	2	
2532	Kerbnagel zu 122558-1 2,6×5	1	
2532	Kerbnagel 2,6 Ø 5 lang für Typenschild	2	
2625a	Mutter zu 2201a/2a/2286	8	
2695	Mutter flach M 16×1,5 Kr. 752 zu 126579-0	1	
15086	Schmierrippel	4	
20218	Sechskantschraube M 7×25 Din 931 zu 123560-0	2	
20397	Spannring wellenförmig AN 953 zu 160094	2	
20407	Sechskantschr. f. unt. Hintergabel M10×1×265 Kr. 551	1	
20408	Sechskantschr. f. ob. Hintergabel M10×1×135 Kr. 551	1	
20409	Sechskantschr. f. ob. Hintergabel M10×1×230 Kr. 551	1	
20418	Sechskantschr. M 7×35 Din 931 z. Führungszylinder	2	
30236	Mutter M 8 Din 934 zur Riffelschraube	8	
30562	Mutter M 10×1 Din 934 zu 126559-0/20407	2	
30562	Mutter M 10×1 Din 934 zu 20408/9	2	
41491	Fed. Zahnscheibe M 10 AN 954 z. 126559-0/20407	2	
41491	Fed. Zahnscheibe M 10 AN 954 z. 20408/9	2	
41491	Fed. Zahnscheibe M 10 AN 954 z. 2625a	8	
43591	Zahnscheibe M 16 AN 954 zu 126579-0	1	
73014	Fußrastengummi	2	
75491	Zahnscheibe M 8 AN 954 zur Riffelschraube	8	
75491	Federnde Zahnscheibe M 7 AN 954 zu 126586/87-1	2	
60094	Sechskantschraube M 10×60 Din 931 zu 123515-4	2	
172092	Mutter M 7 Din 934 zu 20418	2	
172092	Mutter M 7 Din 934 zu 126581-0	2	
109057-0	Typenschild neutral	1	
122527-2	Arretierstück für Fußraste links	1	
122552-0	Lagerbüchse ungeschliffen f. Kippständer (o. Abb.)	1	
122558-1	Deckel zum Gehäuse der Diebstahlsicherung	1	
122589-0	Fußrasten	2	
123505-5	Rechte Führungshülse	1	m. Anschlüssen
123506-5	Linke Führungshülse	1	f. Hinterbau
123507-1	Riffelschraube M 8×18	4	
123508-2	Riffelschraube M 8×25	4	
123510-1	Untere Gabelscheide mit Verstärkung links	1	
123515-4	Führungskolben	2	
123516-1	Nutmutter zum Führungskolben	2	
123517-3	Mitnehmerzapfen	7	
123518-3	Gleitring	7	
123519-0	Gleitscheibe	7	
123520-2	Abdeckblech	7	
123521-1	Äußere Druckfeder	7	

Rahmen, Hinterradfederung und Schnellständer
 siehe auch Tafel 11

F

Fahrgestell

Tafel 11

Rahmen, Hinterradfederung u. Schnellständer

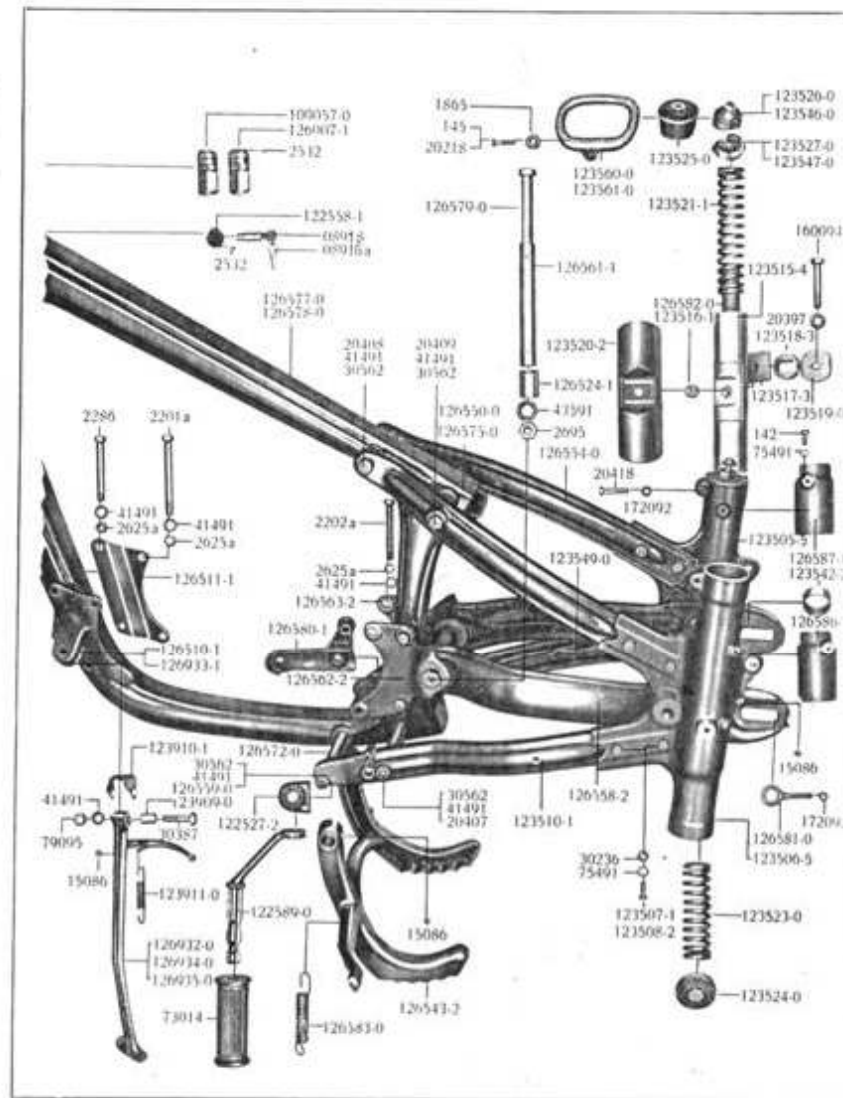

Fahrgestell

Tafel 11

Rahmen, Hinterradfederung u. Schnellständer

Ersatzteil-Nr.	Gegenstand	Stückzahl	Bem.
123523-0	Untere Druckfeder	2	
123524-0	Untere Verschlusskappe	2	
123525-0	Obere Verschlusskappe	2	
123526-0	Oberes Gleitstück für Soziusnachstellung links	1	
123527-0	Unteres Gleitstück für Soziusnachstellung links	1	
123542-2	Büchse zur Schwinggabel	2	
123546-0	Oberes Gleitstück für Soziusnachstellung rechts	1	
123547-0	Unteres Gleitstück für Soziusnachstellung rechts	1	
123549-0	Untere Gabelscheide mit Verstärkung rechts	1	
123560-0	Handgriff für Soziusnachstellung Alum.	2	
123561-0	Handgriff für Soziusnachstellung Temperguß	2	
126510-1	Vorderes Motorbefestigungsblech links (wenn ohne Schnellständer mit Seitenwagen)	1	
126511-1	Vorderes Motorbefestigungsblech rechts	1	
126524-1	Broncebüchse zu 126579-0	2	
126543-2	Kippständer	1	
126550-0	Distanzhülse für Hintere Gabel	1	
126554-0	Obere Gabelscheide kompl.	2	
126555-1	Hinterbau rechts kompl. (ohne Abbildung)	1	
126556-1	Hinterbau links kompl. (ohne Abbildung)	1	
126558-2	Schwingende Hintergabel kompl.	1	
126559-0	Befestigungsbolzen f.unt.Hintergabel u.Fußrasten	1	
126561-1	Distanzrohr 22 Ø 170 lang.	1	
126562-2	Linkes Seitenteil f. Gabellagerung u. Motorbef.	1	
126563-2	Rechtes Seitenteil f. Gabellagerung u. Motorbef.	1	
126572-0	Hülsen für Kippständerlagerung 18 Ø	4	
126575-0	Distanzhülse mit Hornbef. für Hinterstrebe	1	
126577-0	Rahmen Vorderteil kompl.	1	
126578-0	Rahmen kompl.	1	
126579-0	Bef.-Bolzen zu 126558-2 16x205	1	
126580-1	Lagerbock für Fußraste rechts und Fußbremse	1	
126581-0	Kettenspanner	2	
126582-0	Gummipuffer für äußere Hauptfeder.	2	
126583-0	Kippständerfeder	2	
126586-1	Oberes Abdeckblech links für Hülsen - Hirafe	1	
126587-1	Oberes Abdeckblech rechts für Hülsen - Hirafe	1	
126907-1	Typenschild	1	
Schnellständer			
15086	Schmiernippel	1	
30387	Sechskantschraube M 10x40 Din 931	1	
41491	Zahnscheibe innen M 10 AN 954 zu 79095	1	
79095	Mutter B 10 Din 439 zu 30387	1	
123909-0	Distanzbüchse	1	
123910-1	Schutzblech für Schnellständer	1	
123911-0	Feder für Schnellständer	1	
126932-0	Schnellständer kompl.	1	
126933-1	Vorderes Motorbef.-blech mit Lagerbock für Schnellständer (wenn ohne Seitenwagen)	1	
126934-0	Schnellständerstrebe kompl.	1	
126935-0	Fußtritt für Schnellständer	1	

Rahmen und Hinterradfederung
siehe auch Tafel 10

Fahrgestell

Tafel 12

Kotflügel, Gepäckträger und Kettenschutz

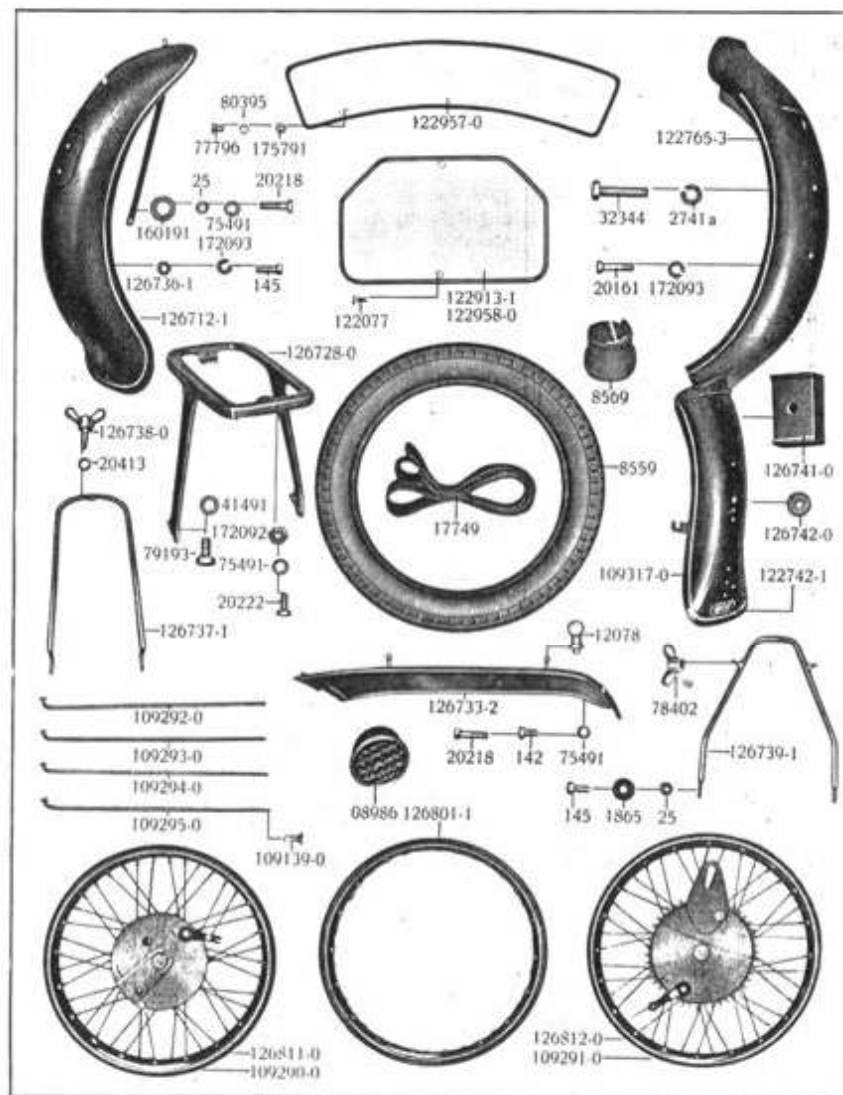

Fahrgestell

Tafel 12

Kotflügel, Gepäckträger und Kettenschutz

Ersatzteil-Nr.	Gegenstand	Stückzahl	Bem.
25	Mutter B 7 Din 439 zu 20218	2	
25	Mutter B 7 Din 439 zu 145	2	
145	Sechskantschraube f. Vorderrad-Kotflügel M 7×18 Din 931 zu 126739-1	2	
145	Sechskantschraube M 7×18 Din 931 f. Bef.-Bügel zu 126712-1	2	
1865	Unterlegscheibe für Strebe a. Gepäckträger	5	
2741a	Federring 10,5 Din 127 zu 32344	1	
20161	Sechskantschraube f. hint. Kotflügel M 7×30 Din 931	1	
20218	Sechskantschraube f. Vorderradkotflügel M 7×35 Din 931	2	
20413	Springring innen f. Knebelschraube 8 AN 971	1	
32344	Sechskantschraube f. Hinterradkotflügel 10×45 Din 933	1	
75491	Zahnscheibe F.Z.J. 7 zu 20218	2	
78402	Feststellknebel zu 126739-1	2	
109317-0	Hinterteil für Kotflügel	1	
160191	Spannring wellenförmig 12,5 AN 953 zu 20218	2	
172093	Federring 7,5 Din 127 zu 20161	1	
172093	Federring 7,5 Din 127 zu 145	2	
122742-1	Abziehbild für hint. Kotflügel	1	
122765-3	Hinterradkotflügel kompl.	1	
126712-1	Vorderradkotflügel	1	
126736-1	Distanzhülse zu 145	2	
126737-1	Vorderradständer	1	
126738-0	Knebelschraube für Vorderradständer	1	
126739-1	Befestigungsbügel für Hinterradkotflügel	1	
126741-0	Ob. Zwischenstück für hint. Kotflügel	1	
126742-0	Unt. Zwischenstück für hint. Kotflügel	1	
	Gepäckträger		
20222	Sechskantschraube f. Gepäckträgerbef. M 7×15 Din 931	2	
41491	Zahnscheibe 10 AN 954 zu 79193	2	
75491	Zahnscheibe 7 AN 954 zu 20222	2	
79193	Sechskantschraube M 10×18 Din 933 für Gepäckträgerbefestigung	2	
172092	Mutter M 7 Din 934 zu 20222	2	
126728-0	Gepäckträger	1	
	Kettenschutz		
142	Sechskantschraube für ob. Kettenschutz M 7×12 Din 931	1	
12078	Luftpumpenhalter	2	
20218	Sechskantschraube M 7×25 Din 931 für unteren Kettenschutz	1	
75491	Zahnscheibe 7 AN 954 zu 142	2	
126733-2	Oberer Kettenschutz	1	

Räder, Bereifung u. Nummernschilder
siehe Tafel 13

Fahrgestell

Tafel 13

Räder, Bereifung und Nummernschilder

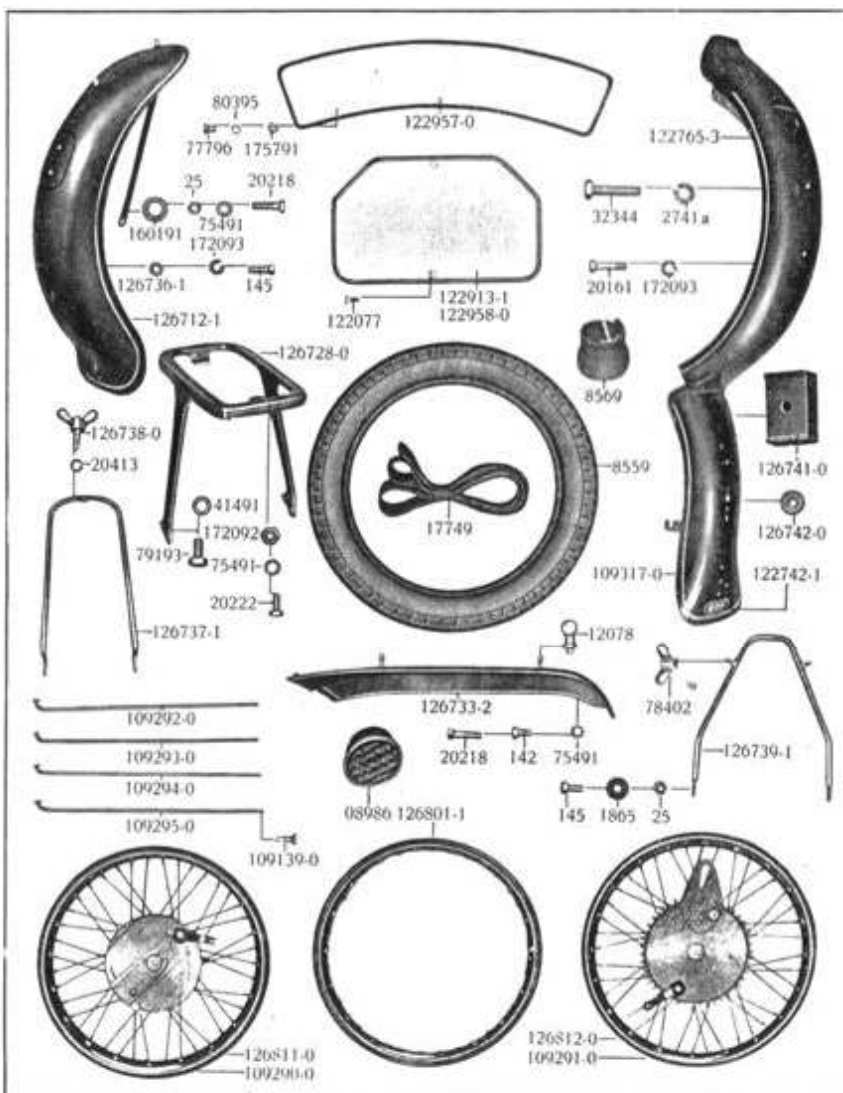

Fahrgestell

Tafel 13

Räder, Bereifung und Nummernschilder

Ersatzteil-Nr.	Gegenstand	Stückzahl	Bem.
8559	Laufdecke SS-Ballon 3,5×19	2	
8569	Schlauch 3,5×19	2	
17749	Felgenband für Bereifung 3,5×19	2	
109139-0	Speichennippel für Speiche 4 ∅	80	
109290-0	Vorderrad nackt ohne Bereifung	1	
109291-0	Hinterrad nackt ohne Bereifung	1	
109292-0	DD-Speiche f. Vorder- u. Hinterrad-Bremstrommel- seite M 4 ∅ × 206 lang 90° außen	20	
109293-0	DD-Speiche f. Vorder- u. Hinterrad-Bremstrommel- seite M 4 ∅ × 206 lang 110° innen	20	
109294-0	DD-Speiche f. Vorder- u. Hinterrad-Einhängeseite M 4 ∅ × 212 lang 90° außen	20	
109295-0	DD-Speiche f. Vorder- u. Hinterrad-Einhängeseite M 4 ∅ × 212 lang 110° innen	20	
126801-1	Tiefbettfelge 3×19 für Bereifung 3,5×19	2	
126811-0	Vorderrad kompl. ohne Bereifung	1	
126812-0	Hinterrad kompl. ohne Bereifung	1	
Nummernschilder			
08986	Rückstrahler	1	
77796	Halbrundkopfschraube 5×10 Din 86 zu 122957-0	2	
80395	Federring 5,3 Din 127 zu 122957-0	2	
12077	Lintensenkschraube für hint. Nummernschild M 5×10 Din 91	2	
175791	Mutter M 5 Din 934 zu 122957-0	2	
122913-1	Hint. Nummernschild groß (Ausland)	1	
122957-0	Nummernschild vorn	1	
122958-0	Hint. Nummernschild	1	

Kotflügel, Gepäckträger u. Kettenschutz
 siehe Tafel 12

F

Fahrgestell

Tafel 14

Kraftstoffbehälter

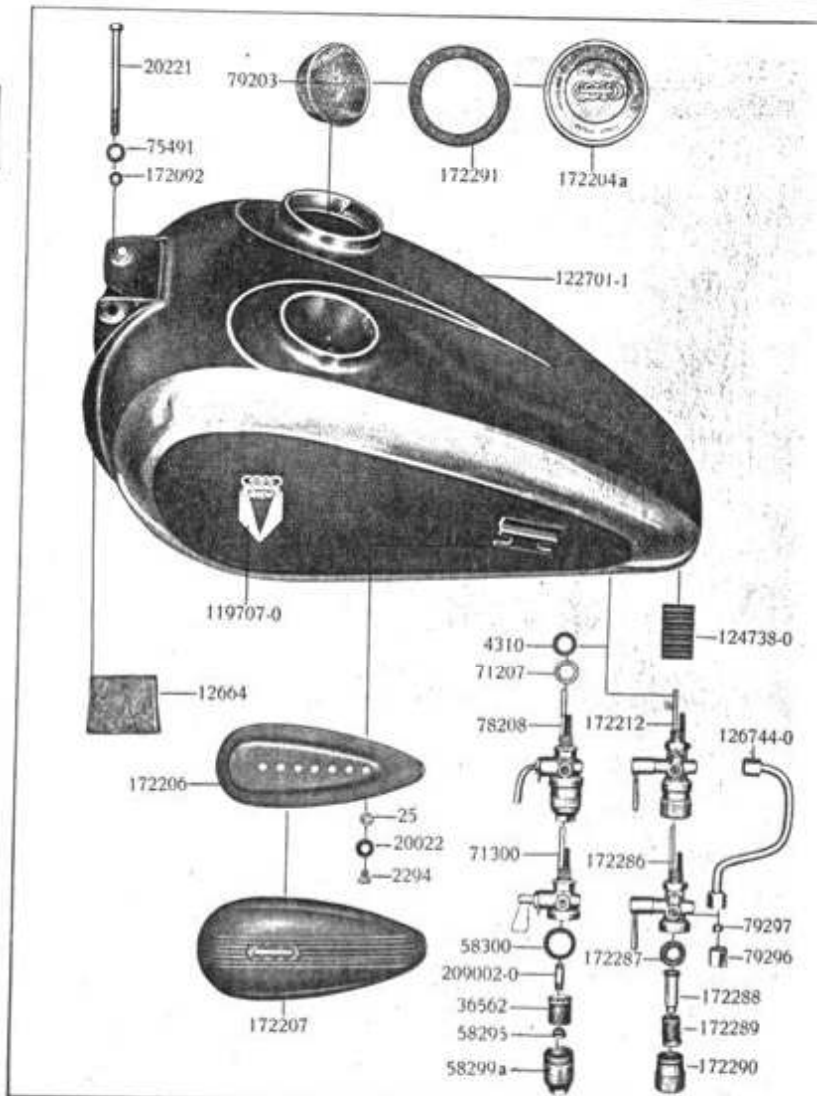

Fahrgestell

Tafel 14

Kraftstoffbehälter

Ersatzteil-Nr.	Gegenstand	Stückzahl	Bem.
25	Mutter zu 2294 B 7 Din 439	4	
2294	Vierkantschraube für Kniekissen-Befestigung	4	
4310	Dichtring C 14×18 Din 7603 zu 78208	1	
12664	Filz-Beilage	1	
20022	Unterlegscheibe für Kniekissen-Bef. 7,4 Din 433	4	
20221	Sechskantschraube für Tankbef. M 7×90 Din 931	1	
36562	Siebrolle mit Sieb	1	
58295	Rundmutter	1	
58299a	Seiherkörper	1	
58300	Dichtung zu Seiherkörper	1	
71207	Ausgleichscheibe für Benzinhahn	1	
71300	Benzinhahn-Oberteil	1	
75491	Zahnscheibe FZJ. 7 zu 20221	1	
78208	Reserve-Benzinhahn	1	
79203	Benzinsieb für Tank	1	
79296	Überwurfmutter für Benzinleitung M 12×1,5	2	
79297	Schlüpftring Ermeto für Benzinleitung	2	
119707-0	Abziehbild für Tank	2	
122701-1	Kraftstoffbehälter kompl.	1	
124738-0	Beilage für Tank (Gummi)	1	
126744-0	Benzinleitung	1	
172092	Mutter M 7 Din 934 zu 20221	1	
172204a	Verschlussdeckel kompl. mit Dichtung	1	
172206	Befestigungsblech für Kniekissen	2	
172207	Kniekissen (Gummi)	2	
172212	Reserve-Benzinhahn	1	
172286	Benzinhahn-Oberteil	1	
172287	Dichtung für Seiherkörper	1	
172288	Seiherrohr	1	
172289	Siebrolle	1	
172290	Seiherkörper	1	
172291	Korkdichtung für Verschlussdeckel	1	
209002-0	Seiherrohr	1	

Fahrgestell

Tafel 15

Auspuff-Anlage

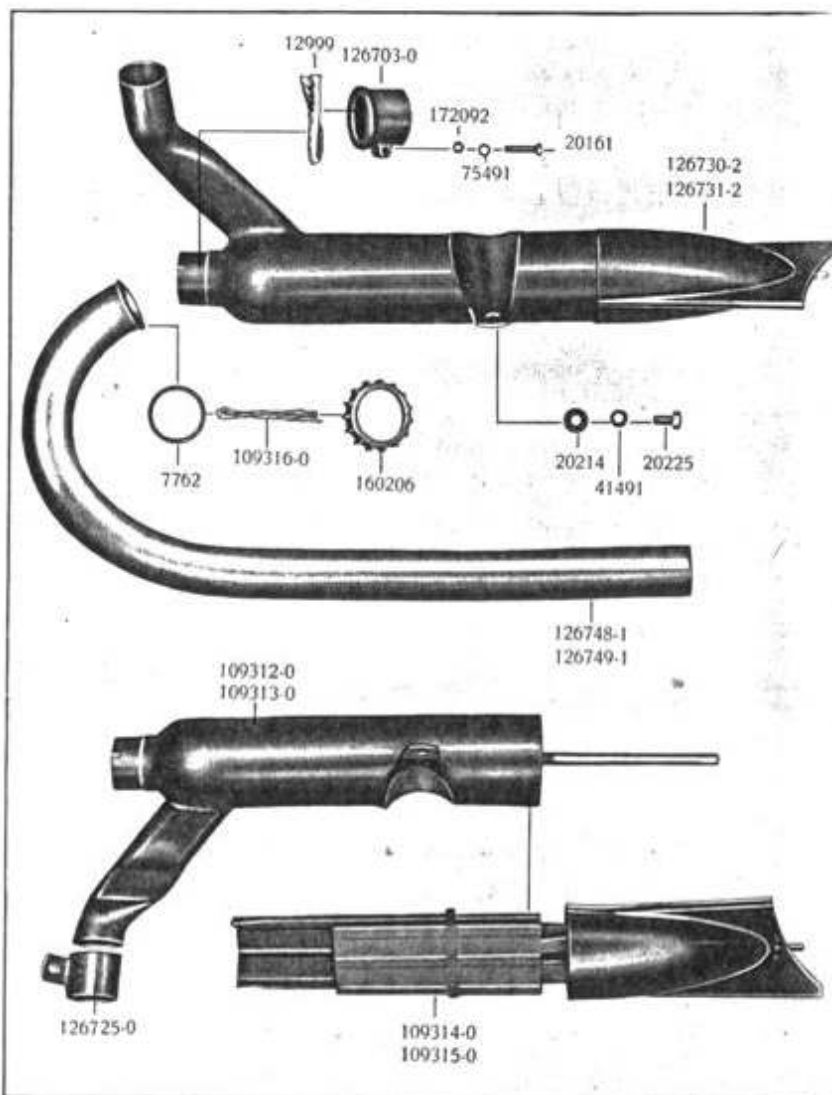

Fahrgestell

Tafel 15

Auspuff-Anlage

Ersatzteil-Nr.	Gegenstand	Stückzahl	Bem.
7762	Dichtung zu 160206 (Metall-Asbest)	4	
12999	Asbestschnur zu Abdichtmuffe ca. 280 mm	n. Bedarf	
20161	Sechskantschraube M 7×30 Din 931 zu 126703-0	2	
20214	Beilagscheibe 10,5 zu 20225	2	
20225	Sechskantschraube f. Auspuff-Bef. M10×15 Din 931	2	
41491	Zahnscheibe 10 AN 954 zu 20225	2	
75491	Zahnscheibe FZJ. 7 zu 126703-0	2	
109310-0	Auspuffanlage kompl. links	1	ohne
109311-0	Auspuffanlage kompl. rechts	1	Abbildg.
109312-0	Auspufftopfvorderteil mit Verbindungsrohr links »Ebersbüchere«	1	
109313-0	Auspufftopfvorderteil mit Verbindungsrohr rechts »Ebersbüchere«	1	
109314-0	Auspuff-Endstück mit Schalldämpfer links	1	
109315-0	Auspuff-Endstück mit Schalldämpfer rechts	1	
109316-0	Asbestschnur 210 mm lang 4 mm stark	2	
126701-1	Auspuffanlage kompl., rechts und links (o. Abb.)	1	
126703-0	Abdichtmuffe	2	
126725-0	Verbindungs- und Auspuffmuffe für Auspufftöpfe	1	
126730-2	Auspufftopf links	1	
126731-2	Auspufftopf rechts	1	
126748-1	Auspuffrohr links	1	
126749-1	Auspuffrohr rechts	1	
160206	Überwurfmutter	2	
172092	Mutter M 7 Din 934 zu 126703-0	2	

F

Fahrgestell

Tafel 16

Vordergabelfederung und Lenker

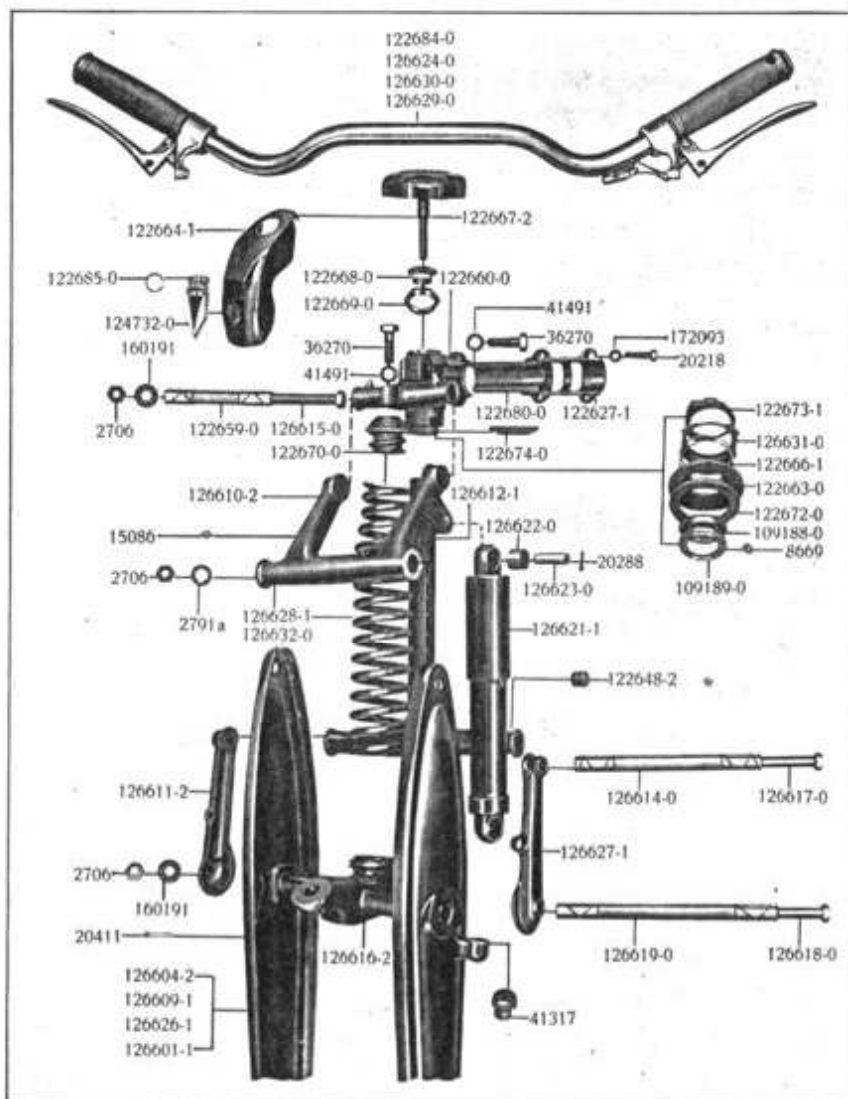

Fahrgestell

Tafel 16

Vordergabelfederung und Lenker

Ersatzteil-Nr.	Gegenstand	Stückzahl	Bem.
2706	Mutter M 12×1,5 zu 126615-0	1	
2706	Mutter M 12×1,5 zu 126617-0/18-0	3	
2791a	Unterlegscheibe für Gabelscheide oben	1	
8669	Kugel zu 160145	38	
15086	Schmiernippel	5	
20218	Sechskantschraube M 7×25 Din 931 zu 122627-1	4	
20288	Splint 2×15 Din 94 zu 126623-0	4	
20411	Nieten für Gabelscheide 5×35 Din 660	8	
36270	Sechskantschraube i. Klemmkopf M 10×30 Din 931	1	
36270	Sechskantschr. f. Federbef. oben M 10×30 Din 931	1	
41317	Gummipuffer	2	
41491	Federnde Zahnscheibe FZJ. 10 zu 36270	2	
160145	Fischer-Schrägkugellager (ohne Abbildung)	2	
160191	Wellenförmiger Spannring 12 s zu 126615-0	1	
160191	Wellenförmiger Spannring 12 s zu 126617-0/18-0	3	
172093	Federring 7,5 Din 127 zu 122627-1	4	
109188-0	Kugellagerschale 48×30×5,5 zu 160145	2	
109189-0	Kugellagerschale 48×31×5,5 zu 160145	2	
122627-1	Deckel zum Klemmkopf	1	
122648-2	Gummipropfen für Lenkkopf	2	
122659-0	Lagerhülse im Klemmkopf 115 lang	1	
122660-0	Klemmkopf	1	
122663-0	Feste Scheibe für Steuerdämpfer	1	
122664-1	Abdeckkappe für Druckfeder	1	
122666-1	Feder für Steuerdämpfer	1	
122667-2	Regulierscheibe mit Bolzen für Steuerdämpfer	1	
122668-0	Schraube im Steuerrohr	1	
122669-0	Sechskantmutter für Steuerrohr	1	
122670-0	Federschnecke oben	1	
122672-0	Dämpfungsscheibe für Steuerdämpfer	1	

Vordergabelfederung und Lenker
 siehe auch Tafel 17

Fahrgestell

Tafel 17

Vordergabelfederung und Lenker

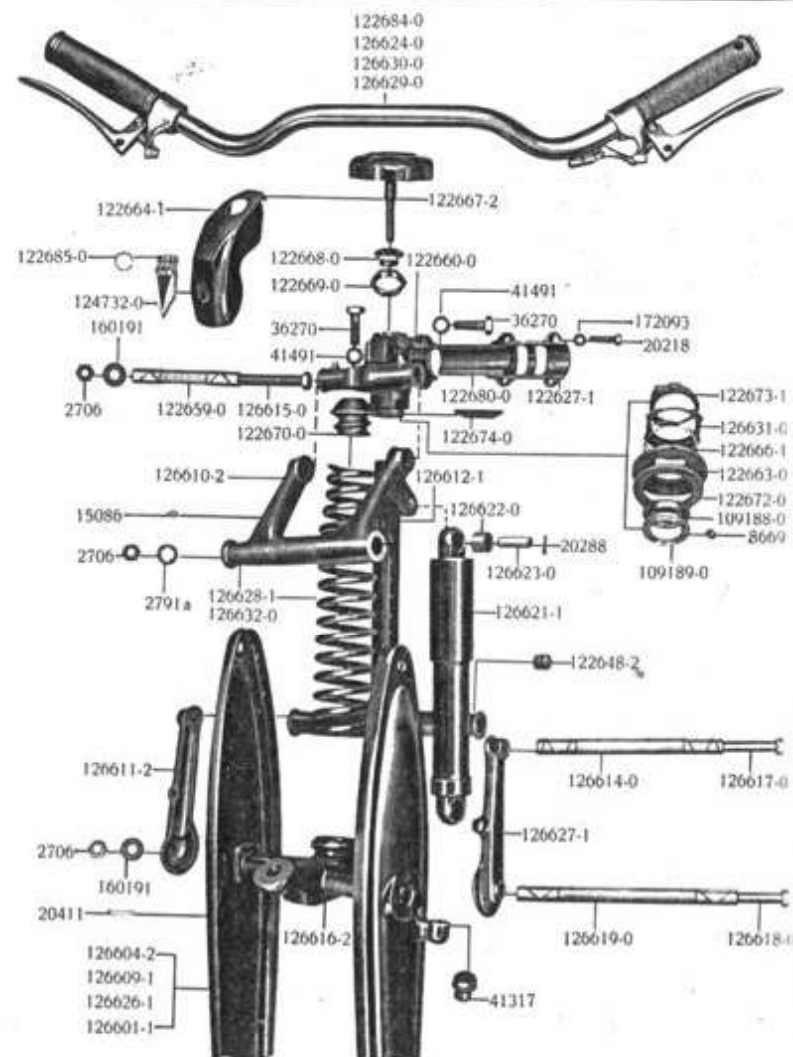

Fahrgestell

Tafel 17

Vordergabelfederung und Lenker

Ersatzteil-Nr.	Gegenstand	Stückzahl	Bem.
122673-1	Druckscheibe zum Steuerdämpfer	1	
122674-0	Druckstück zum Steuerdämpfer	1	
122680-0	Klemmstück für Lenker Gummi	2	
122684-0	Lenker nackt	1	
122685-0	Federring für Plakette	1	
124732-0	DKW-Plakette	1	
126601-1	Federgabel kompl.	1	
126604-2	Gabelscheide kompl. rechts	1	
126609-1	Gabelscheide kompl. mit Zwischenstück	1	
126610-2	Oberer Gelenkhebel	1	
126611-2	Unterer Gelenkhebel links	1	
126612-1	Steuerrohr mit Lenkkopf kompl.	1	
126614-0	Lagerhülse für oberen Gelenkhebel 188 lang	1	
126615-0	Schraube zum Klemmkopf 12x155 lang	1	
126616-2	Lagerhülse m. Federschnecke u. Scheinwerferhalter	1	
126617-0	Sechskantschr. f. Gabelscheide oben 12x212 lg.	1	
126618-0	Sechskantschraube für Gabelscheide und Lenkkopf 12x255 lang	2	
126619-0	Lagerhülse für Lenkkopf und Gabel 222 lang	2	
126621-1	Teleskop - Stoßdämpfer	1	
126622-0	Gummihülse für Teleskopaufhängung	2	
126623-0	Lagerhülse für Teleskopaufhängung	2	
126124-0	Lenker kompl. mit Hebel ohne Griffe	1	
126626-1	Gabelscheide kompl. links	1	
126627-1	Unterer Gelenkhebel rechts	1	
126628-1	Druckfeder	1	
126629-0	Lenker nackt mit Verstärkung	1	
126630-0	Lenker kompl. m. Hebel o. Griffe f. Seitenwagen	1	
126631-0	Sicherung für Druckstück für Steuerungsdämpfer	1	
126632-0	Druckfeder für Seitenwagen	1	

Vordergabelfederung und Lenker
 siehe auch Tafel 16

Fahrgestell

Tafel 18

Führer-Sattel

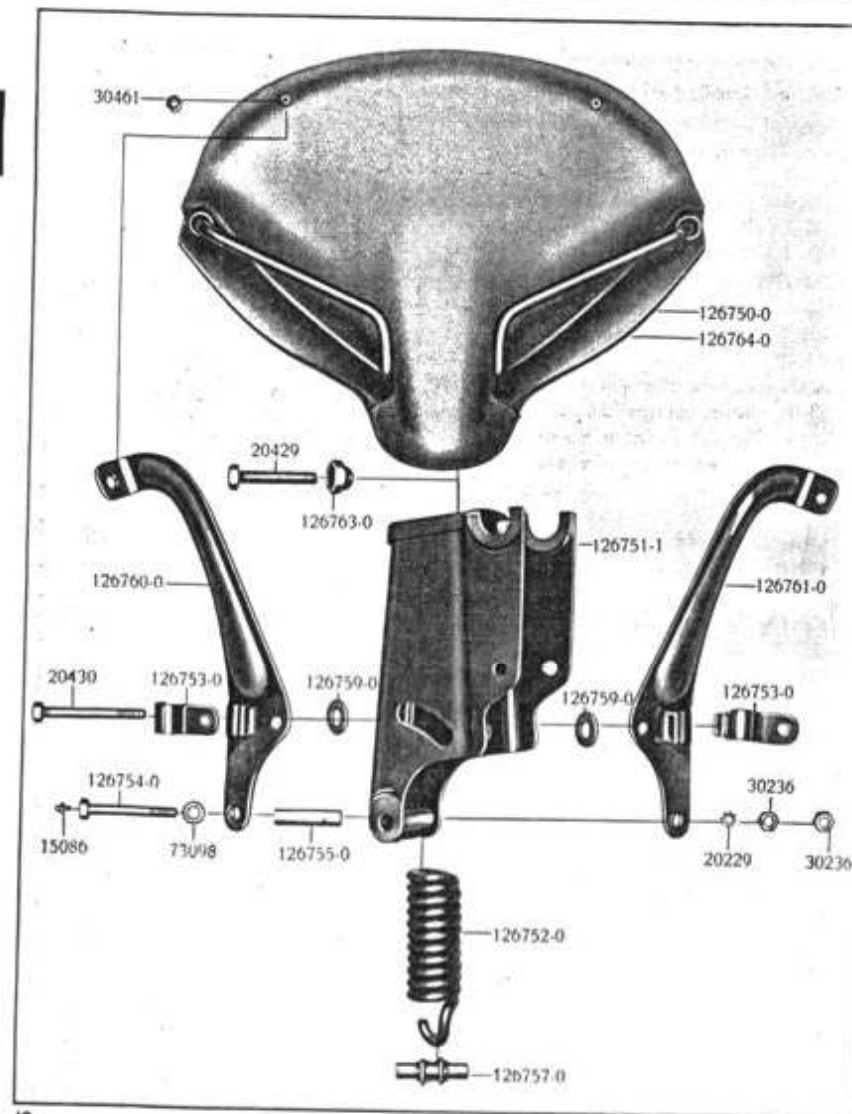

Fahrgestell

Tafel 18

Führer-Sattel

Ersatzteil-Nr.	Gegenstand	Stückzahl	Bem.
15086	Schmiernippel zu 126754-0	1	
20229	Zahnscheibe M 8 AN 954 zu 30236	2	
20429	Sechskantschraube M 10×55 Din 933 für Zugfeder	1	
20430	Sechskantschraube für Sattelfeder vorn M 8×75 Din 931	1	
30236	Mutter M 8 zu 126753-0	1	
30236	Mutter M 8 zu 126754-0	1	
30461	Mutter M 6 für Schwingbügelbefestigung	2	
73098	Beilegscheibe zu 126754-0	1	
126750-0	Sattel kompl. »Pagosa«	1	
126751-1	Sattelbock	1	
126752-0	Zugfeder mit Gewindestück	1	
126753-0	Befestigungsschelle zum Sattel	2	
126754-0	Sechskantschraube für Sattelbock vorn 8 Ø 63 lang	1	
126755-0	Distanzhülse zum Sattel vorn 12 Ø 48,5 lang	1	
126757-0	Distanzhülse mit Sicherungsscheiben für Sattelfeder	1	
126759-0	Gleitscheibe für Sattelbock	2	
126760-0	Schwingbügel links	1	
126761-0	Schwingbügel rechts	1	
126763-0	Kugelkappe zur Stellschraube	1	
126764-0	Satteldecke mit Rahmen	1	

F

Antrieb, Räder u. Bremsen

Tafel 19

Vorderradnabe

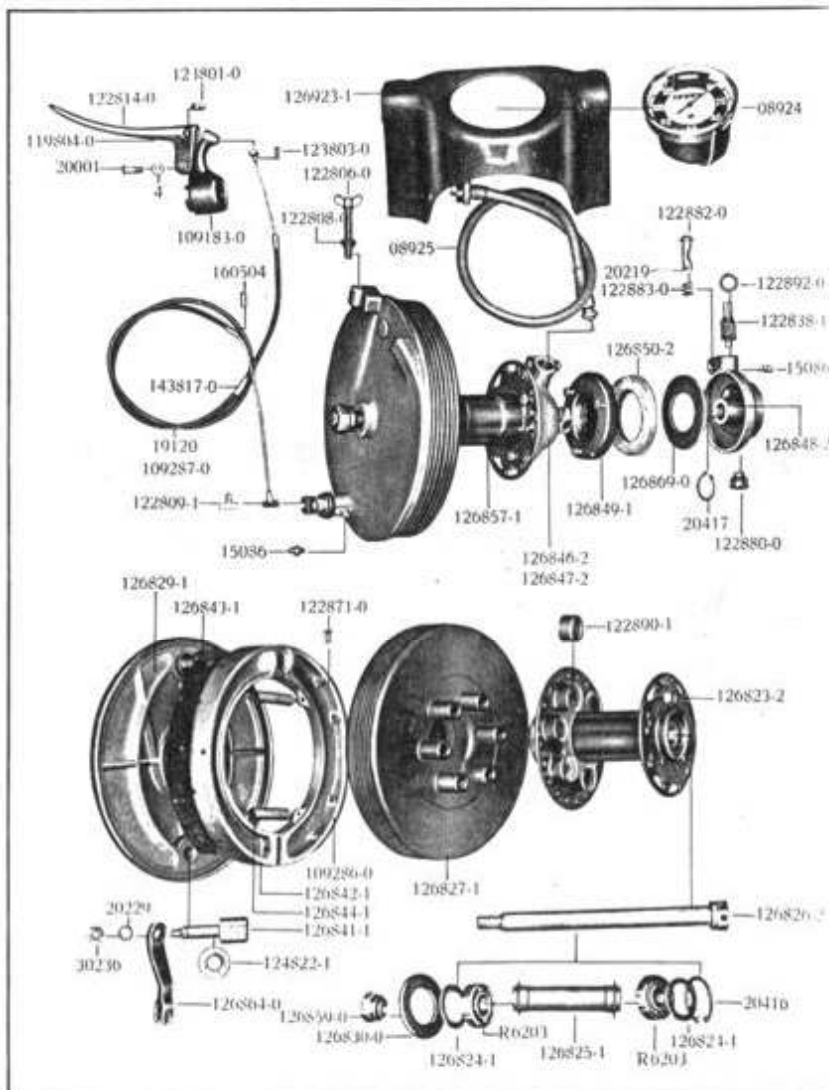

Antrieb, Räder u. Bremsen

Tafel 19

Vorderradnabe

Ersatzteil-Nr.	Gegenstand	Stückzahl	Bem.
R 6203	Kugellager	2	
15086	Schmiernippel	1	
20229	Zahnscheibe innen M 8 AN 954	1	
20416	Seeger-Sicherung 40 i	1	
30236	Mutter M 8 Din 934	1	
109286-0	Bremsbackenhälfte kompl. mit Belag	2	
109318-0	Vorderradachse kompl. (ohne Abbildung)	1	
122871-0	Niete für Bremsbelag	14	
122890-1	Gummiring	6	
124822-1	Anlaufscheibe für Bremsschlüssel	1	
126823-2	Nabenkörper	1	
126824-1	Abdeckscheibe	2	
126825-1	Distanzrohr mit Stege	1	
126826-2	Achse	1	
126827-1	Bremstrommel	1	
126829-1	Gegenhalter nackt mit Drehbolzen	1	
126830-0	Anlaufscheibe im Gegenhalter Ferrozell	1	
126841-1	Bremsschlüssel	1	
126842-1	Bremsbackenhälfte ohne Belag	2	
126843-1	Bremsbelag	2	
126844-1	Rückholfeder	2	
126857-1	Vorderradnabe kompl.	1	
126859-0	Halsmutter	1	
126864-0	Bremshebel	1	

Vorderrad siehe Tafel 13

Handbremse,

Tachometer-Antrieb siehe Tafel 20

Antrieb, Räder u. Bremsen

Tafel 20

Tachometer-Antrieb, Handbremse

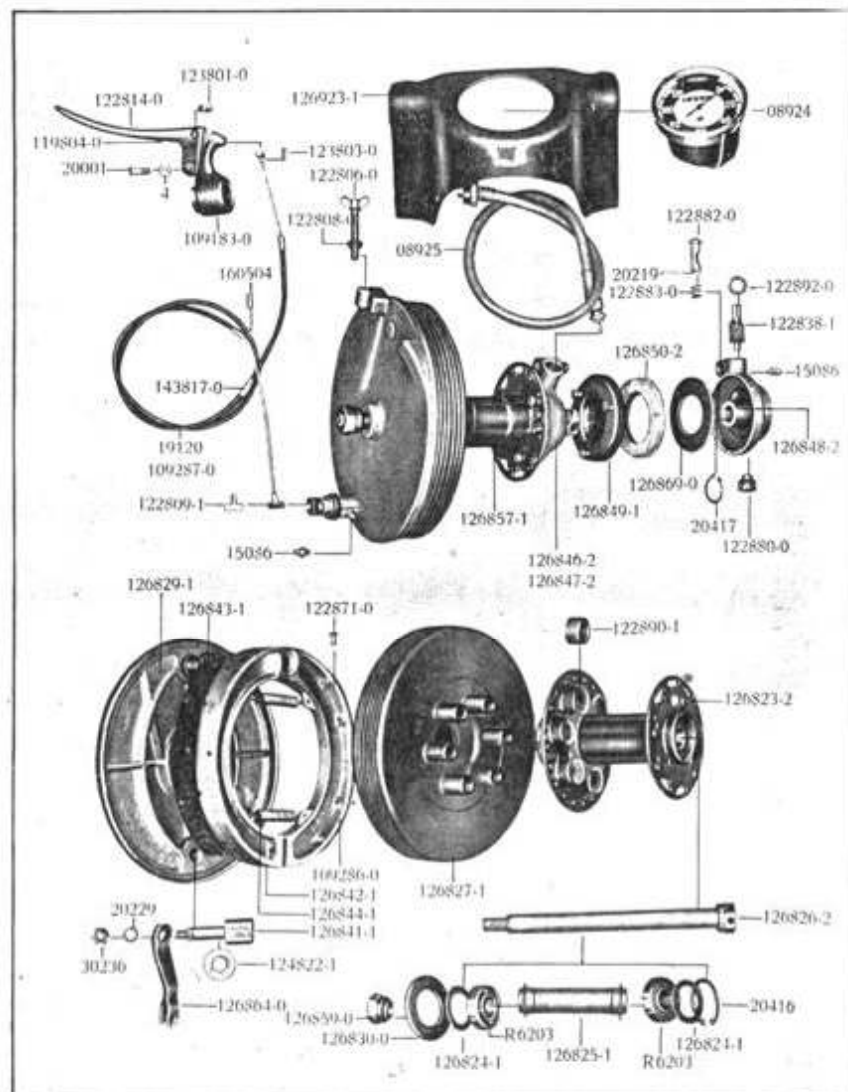

Antrieb, Räder u. Bremsen

Tafel 20

Tachometer-Antrieb, Handbremse

Ersatzteil-Nr.	Gegenstand	Stückzahl	Bem.
08924	Tachometeruhr kompl. 80 Ø P. u. S. (122923-0) . . .	1	
08925	Antriebsspirale für Tachometer (126931-0) . . .	1	
15086	Schmiernippel	1	
20219	Sicherungsstift für Arretierbolzen 2 m 6×12 Din 7 . . .	1	
20417	Seeger-Sicherung 21 a	1	
122838-1	Welle mit kleinen Ritzel	1	
122880-0	Lagerstopfen	1	
122882-0	Arretierbolzen	1	
122883-0	Druckfeder für Arretierbolzen	1	
122892-0	Anlaufscheibe	1	
126846-2	Tachometer-Antrieb kompl.	1	
126847-2	Tachometer-Antriebs-Gehäuse	1	
126848-2	Distanzrohr für Tachometer-Antriebsgehäuse	1	
126849-1	*Schraubenrad mit Mitnehmerflansch	1	
126850-2	Filzdichtung	1	
126869-0	Abdeckscheibe für Tachometer	1	
126923-1	Tachometerbrett	1	
Handbremse			
4	Mutter zur Schraube 20001	1	
19120	Spirale für Handbremse 822 lang	1	
20001	Schraube zu 122814-0	1	
160504	Endnippel für Bowdenspirale	2	
109183-0	Führungskörper zum Handhebel	1	
109185-0	Klemmwinkel zu 122814-0 (Abbildg. siehe Tafel 7)	1	
109221-0	Klemmschraube z. Klemmwinkel (Abb. siehe Tafel 7)	1	
109287-0	Bowdenseil für Handbremse mit Lötstück 1100 lang 1,9 mm	1	
109289-0	Dichtung zu 143817-0 (ohne Abbildung)	1	
119804-0	Handbremshebel nackt	1	
122806-0	Stellschraube zur Handbremse	1	
122808-0	Gegenmutter für Handbremse	1	
122809-1	Lötstück mit Bowdenseil (Bremsseite)	1	
122814-0	Handbremshebel kompl.	1	
123801-0	Führungsrolle zum Handhebel für Bowdenseil	1	
123803-0	Lötstift für Handbremsseil (Hebelseite)	1	
126871-0	Bowdenzug kompl. (ohne Abbildung)	1	
143817-0	»Magura«-Bowdenseil Schmiernippel m. Dichtung	1	
* wird nur unter Nr. 126884-0 geliefert			

Vorderradnabe siehe Tafel 19

B

Antrieb, Räder u. Bremsen

Tafel 21

Hinterradnabe und Fußbremse

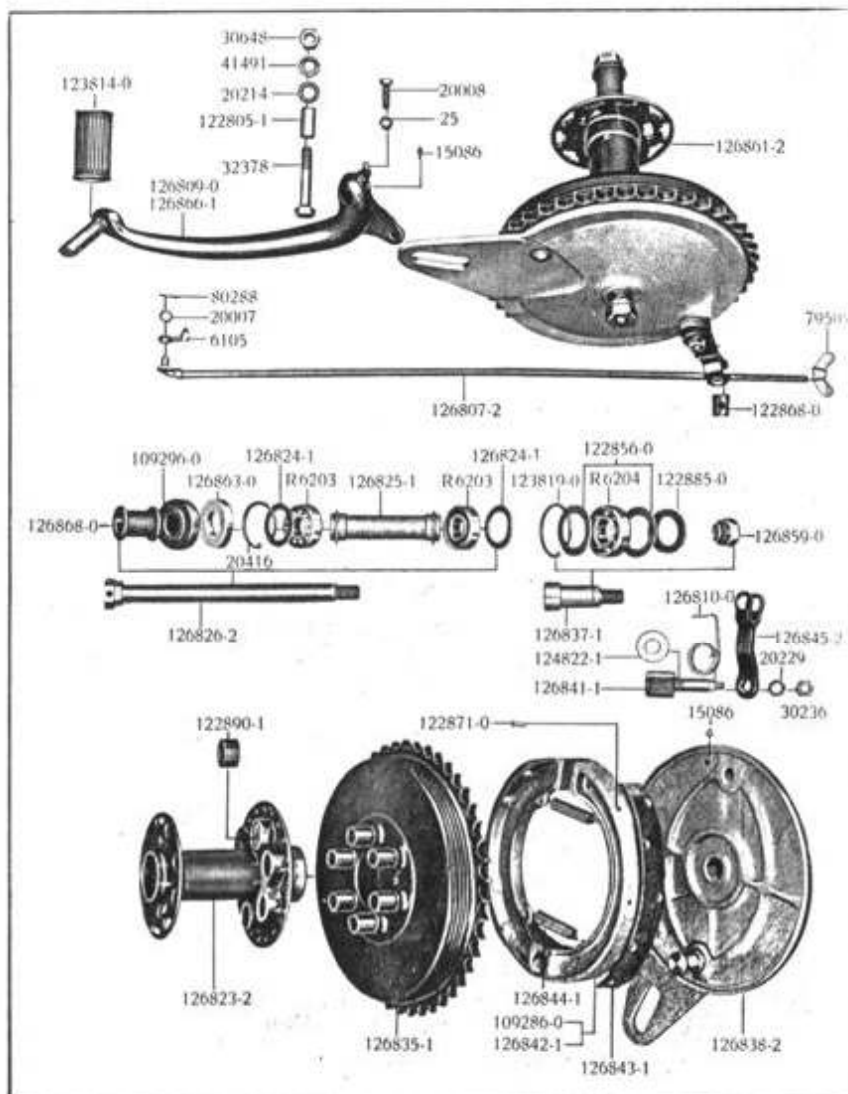

Antrieb, Räder u. Bremsen

Tafel 21

Hinterradnabe und Fußbremse

Ersatzteil-Nr.	Gegenstand	Stückzahl	Bem.
0131	*Antriebskette 3/8x3/8 D.P.K. 112 Rollen 1782 lg.	per m	
R 6203	Kugellager	2	
R 6204	Kugellager	1	
15086	Schmiernippel	1	
20229	Zahnscheibe innen M 8 AN 954 zu 126841-1	1	
20416	Seeger-Sicherung für Hinterradnabenkörper 40i	1	
30236	Mutter M 8 Din 934 zu 126841-1	1	
109286-0	Bremsbackenhälfte kompl. mit Belag	2	
109296-0	Distanzrohr mit Staubkappe	1	
122856-0	Abdeckscheibe	2	
122868-0	Seilbolzen	1	
122871-0	Niete für Bremsbelag	14	
122885-0	Filzring	1	
122890-1	Gummiring	6	
123819-0	Sprengring	1	
124822-1	Anlaufscheibe für Brems Schlüssel	1	
126810-0	Rückzugfeder für Bremshebel	1	
126823-2	Nabenkörper	1	
126824-1	Abdeckscheibe	2	
126825-1	Distanzrohr mit Stege	1	
126826-2	**Hinterradachse	1	
126835-1	Bremstrommel 45 Zähne	1	
126837-1	Flanschbolzen	1	
126838-2	Gegenhalter nackt mit Drehbolzen	1	
126841-1	Brems Schlüssel	1	
126842-1	Bremsbackenhälfte ohne Belag	2	
126843-1	Bremsbelag	2	
126844-1	Rückholfeder	2	
126845-2	Bremshebel	1	
126859-0	Halsmutter	1	
126861-2	Hinterradnabe kompl.	1	
126863-0	Filzring	1	
126868-0	Distanzhülse	1	
Fußbremse			
25	Mutter flach B 7 Din 439 zu 20008	1	
6105	Blechauge zur Bremsstange	1	
15086	Schmiernippel	1	
20007	Unterlegscheibe a. Bremsstange 7,4 Din 134	1	
20008	Sechskantschraube für Anschlag M 7x20 Din 933	1	
20214	Unterlegscheibe 10,5 Din 134 zu 122805-1	1	
30648	Mutter M 10 Din 934 zu 122805-1	1	
32378	Sechskantschraube M 10x55 Din 931 zu 122805-1	1	
41491	Zahnscheibe 10 AN 954 zu 122805-1	1	
79505	Feststellknebel	1	
80288	Splint 2x15 Din 94 zu Bremsstange	1	
122805-1	Lagerbüchse für Fußbremse	1	
123814-0	Gummi für Fußbremshebel	1	
126807-2	Bremsstange mit Blechauge	1	
126809-0	Fußbremse kompl.	1	
126866-1	Fußbremshebel	1	

* Abbildung siehe Tafel 29
** 109319-0 Hinterradachse kompl.
Hinterrad siehe Tafel 13

Elektrische Ausrüstung

Tafel 22

Batterie-Befestigung, Signalhorn u. Schlußlampe

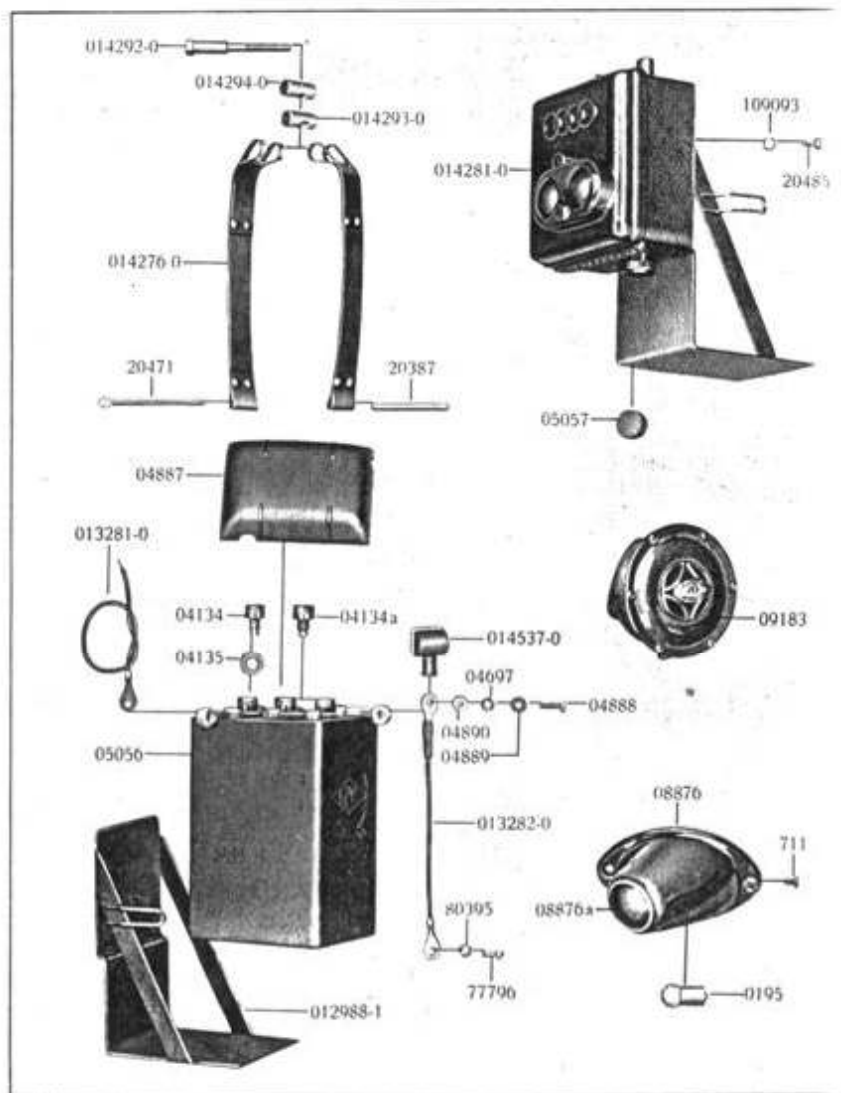

Elektrische Ausrüstung

Tafel 22

Batterie-Befestigung, Signalhorn u. Schlußlampe

Ersatzteil-Nr.	Gegenstand	Stückzahl	Bem.
04134	Verschlußstopfen mit groben Gewinde	3	
04134a	Verschlußstopfen mit feinen Gewinde	3	
04135	Gummiring zu 04134/34a	3	
04697	Federring 5,3 Din 127 zu 013281/82-0	2	
04887	Deckel zur Batterie	1	
04888	Zylinderschraube 5x15 Din 84 verbleit	2	
04889	Unterlegscheibe 5,3 Kr. 963 verbleit	2	zu
04890	Mutter M 5 Din 934 verbleit	2	013281/82-0
05056	Batterie kompl. mit Deckel 6x7 Kr. 2320	1	
05057	Gummi-Unterlage für Batteriehalter	4	
012988-1	Batteriehalter nackt	1	122918-1
013281-0	Plus-Kabel	1	012988-0
013282-0	Minus-Kabel	1	
014276-0	Batterie-Spannband	2	
014281-0	Batteriehalter mit Spulenkasten kompl.	1	
014292-0	Spannschraube für Spannband	1	02072
014293-0	Spannrolle mit Gewinde	1	02073
014294-0	Spannrolle ohne Gewinde	1	02074
014537-0	Gummikappe	2	
20387	Zylinderstift 5 h x 55 Din 7 für Spannband-Bef.	1	
20471	Splint 5x70 Din 94 für Spannband-Bef.	1	
20485	Zylinderschraube schwarz AM 5x10 Din 84 z. Spulenkasten-Bef.	2	
77796	Halbrundkopfschraube M 5x10 Din 86 z. 013282-0	1	
80395	Federring 5,3 Din 127 zu 013282-0	1	
109093	Fed. Zahnscheibe AN 953 z. Spulenkasten-Bef.	2	
Signalhorn und Schlußlampe			
0195	Birne 6 Volt, 3 Watt	1	
08876	Schlußlampe	1	122910-0
08876a	Zelluloidscheibe zu 08876	1	
09183	Signalhorn	1	143920-0
711	Bef.-Schraube für Schlußlampe Din 91	2	

Elektrische Ausrüstung

Tafel 23

Spulenkasten Sp. 20a

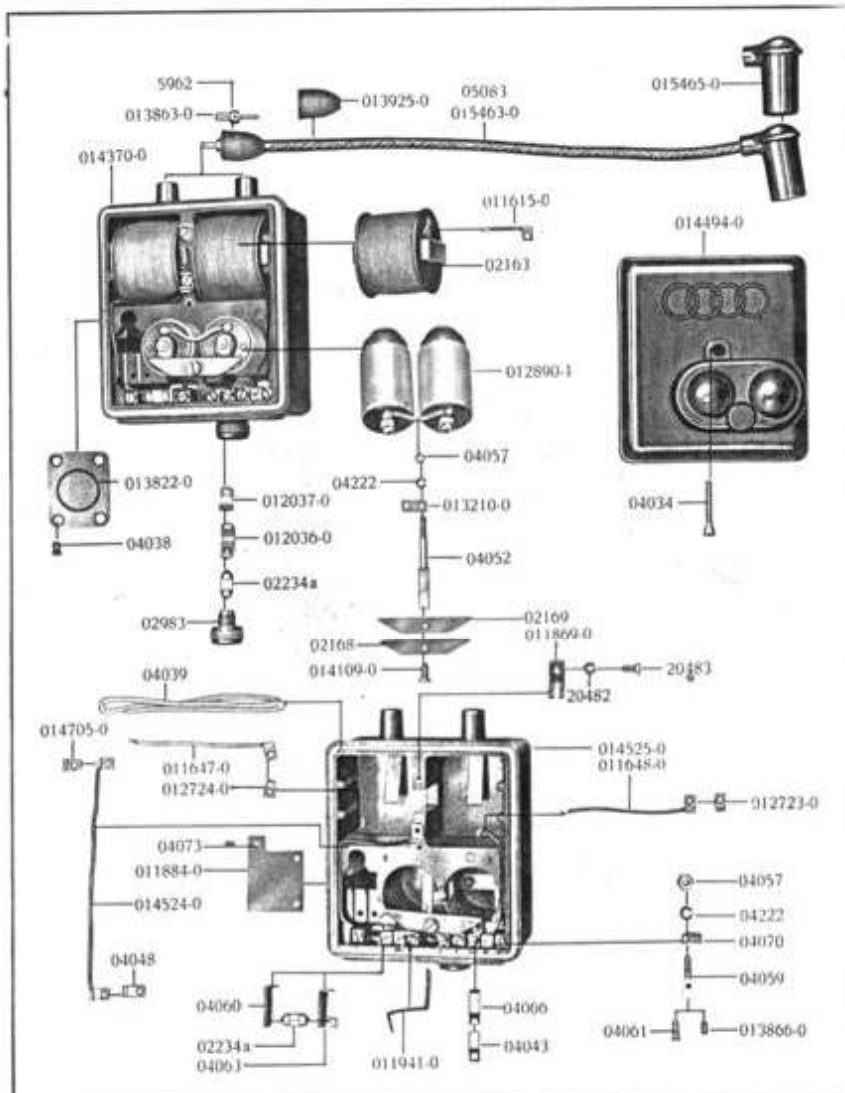

Elektrische Ausrüstung

Tafel 23

Spulenkasten Sp. 20a

Ersatzteil-Nr.	Gegenstand	Stückzahl	Bem.
02163	Zündspule ohne Kabel	2	
02168	Sperrfeder für Kombination	1	
02169	Feder zu 02168 für Kombination	1	
02234a	Sicherung 40 Amp.	2	
02983	Sicherungs-Verschraubung	1	
04034	Konusschraube f. Spulenkastendeckel 3,5 Gew.	1	
04038	Linsensenkschraube 5x8 zu 013822-0	4	
04039	Dichtungsschnur z. Spulenkastendeckel ca. 410 lg.	laufd.	
04043	Zusatzfeder zu 04066	1	
04048	Kabelschuh zu 014524-0	1	
04052	Brückenträger	1	
04057	Sechskantmutter M 3,5 zu 04059	11	
04059	Vierkant-Anschlußbolzen 6x6x24x3,5	9	
04060	Haltewinkel für Sicherung Klemme III	1	
04061	Halbrundschraube 4x10 zu 04059	6	
04063	Winkelblech	1	
04066	Kontaktfeder unter Klemme 20	1	
04070	Winkelfeder zu Klemme III, 10b, K u. M	4	
04073	Senkschraube 3x4 zu 011884-0	3	
04222	Federring 7x3,5x0,8 verkupfert	11	
05083	Zündkabel o. Kleinkerzenschütz. u. Muffe m. Stecker	2	
011615-0	Verbindungskabel zu 02163 25 mm lang	2	
011647-0	Verbindungskabel v. Zündspule n. Klemme I	1	
011648-0	Verbindungskabel v. Zündspule n. Klemme II	1	
011869-0	Pratze für Zündspule	1	
011884-0	Bodenplatte	1	
011941-0	Kontaktfeder unter Klemme Ia für Schalter	1	
012036-0	Winkelfeder für Maschinen-Sicherung	1	
012037-0	Zusatzfeder zu 012036-0	1	
012723-0	Kabelschuh zu 011648-0	1	
012724-0	Kabelschuh zu 011647-0	1	
012890-0	Regler-Schalter Kombination	1	
013210-0	Messingstreifen unter Klemme u. Kabel	1	
013822-0	Abschlußdeckel blind	1	
013863-0	Stecker für Zündkabel	2	
013866-0	Gewindestift zu 04059	3	
013925-0	Gummimuffe	2	
014109-0	Zylinderschraube AM 4x8 zu 04052	1	04017
014370-0	Spulenkasten kpl. mit Kombination u. Zündspule	1	
014494-0	Deckel f. Spulenkasten m. Kontrollfenster	1	
014524-0	Verbindungskab. ca. 135lg. v. Klemme 10b n. Zündsp.	1	
014525-0	Spulenkasten nackt o. Zündspule, Komb. u. Deckel	1	
014705-0	Kabelschuh zu 011615-0 u. 014524-0	3	04174
015463-0	Zündkabel m. kompl. Kleinkerzenschützer und Gummimuffe 335 mm lang	2	
015465-0/	Kleinkerzenschützer	2	04894
5962	Gewindestift mit Spitze zu 013863-0 3x3 Din 553	2	
20482	Federring 3,8 Din 127 verkad. zu 011869-0	1	
20483	Zylinderschraube AM 3,5x8 Din 84 verkad. zu 011869-0	1	

Elektrische Ausrüstung

Tafel 24

Lichtmaschine

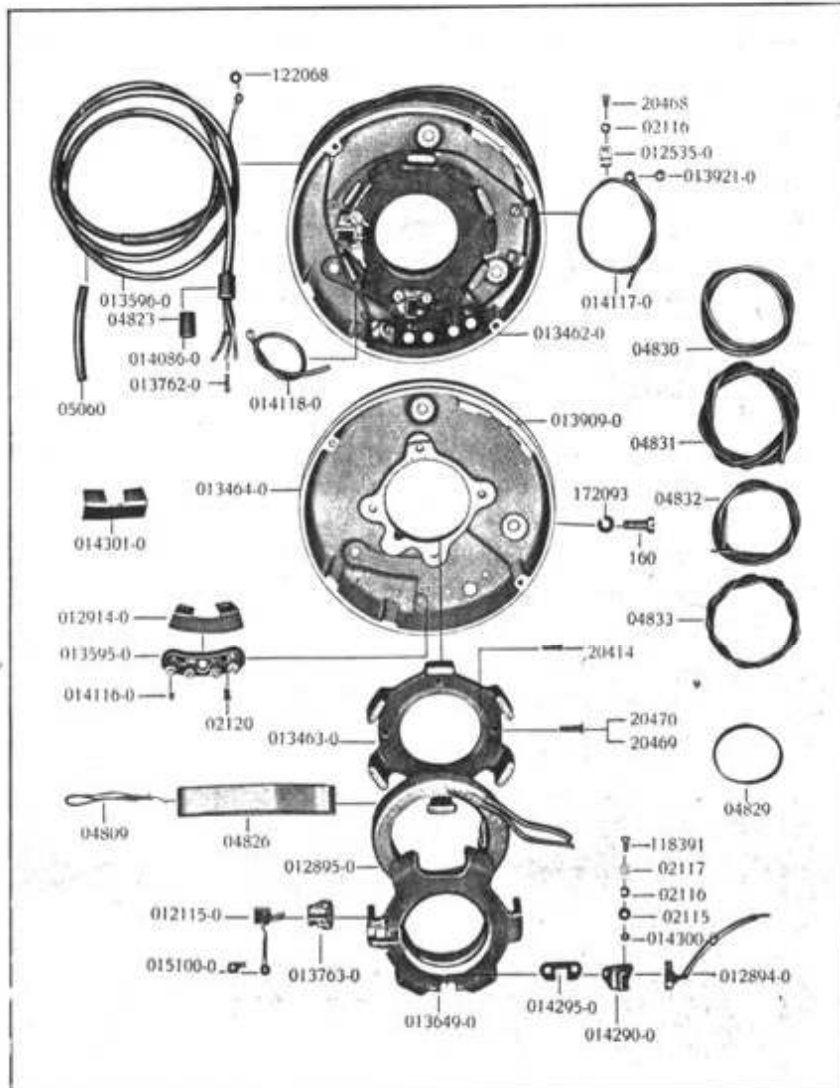

Elektrische Ausrüstung

Tafel 24

Lichtmaschine

Ersatzteil-Nr.	Gegenstand	Stückzahl	Bem.
02115	Isolierscheibe 10×4,2×1	2	
02116	Federring 4,3 Din 127 zu 012535-0	3	
02116	Federring 4,3 Din 127 zu 118391	4	
02117	Unterlegscheibe 4,3 Din 433	2	
02120	Senkschraube AM 4×10 Din 63 zu 013595-0	2	
04809	Widerstandsdraht zu 012895-0	n. Bedarf	
04823	Maschinenkabel 5adrig	laufend	
04826	Excelsior »Leinenbande	n. Bedarf	
04829	Innerer Isolierstreifen	1	
04830	Äußerer Isolierschlauch 4,1 gelb	n. Bedarf	
04831	Äußerer Isolierschlauch 4,2 schwarz	" "	
04832	Innerer Isolierschlauch unten zu 04830	" "	
04833	Innerer Isolierschlauch unten zu 04831	" "	
05060	Gummischlauch für Maschinenkabel 6×9×125	1	
012115-0	Minus-Kohle	1	
012535-0	Kabelschellen	3	
012894-0	Plus-Kohle	1	
012895-0	Feldspule	1	
012914-0	Isolierunterlage	1	
013462-0	Grundplatte kompl.	1	
013463-0	Poleisen unten	1	
013464-0	Grundplatte nackt	1	
013595-0	Anschlußstück	1	
013596-0	Maschinenkabel 5adrig	1	
013649-0	Poleisen oben	1	
013762-0	Kabelhülse zum Masch.-Kabel	5	
013763-0	Minus-Kohlehalter	1	
013909-0	Arretierstift in Grundplatte	1	
013921-0	Sigma-Oese	2	
014086-0	Gummimuffe	1	
014116-0	Gewindestift zu 013595-0	4	02225
014117-0	Kondensatorkabel oben 295 mm lang	1	
014118-0	Kondensatorkabel unten 200 mm lang	1	
014290-0	Plus-Kohlehalter	1	
014295-0	Isolation	1	02129
014300-0	Isolierbüchse	2	02122
014301-0	Isolation	1	
015100-0	Schelle für Minuskohle	1	
160	Sechskantschraube M 7×18 Din 931 zu 013590-0	3	
20414	Senkschraube M 3,5×12 Din 63 zu Poleisen	3	
20468	Zylinderschraube AM 4×6 Din 84 zu 012535-0	4	
20469	Senkschraube M 5×18 Din 63 für Poleisen-Bef.	3	
20470	Senkschraube M 5×24 Din 63 für Poleisen-Bef.	1	
118391	Zylinderschraube AM 4×8 Din 84	4	
122068	Spannung wellenförmig 4,2 AN 953	1	
172093	Federring 7,5 Din 127 zu 013590-0	3	

Elektrische Ausrüstung

Tafel 25

Unterbrecher, Anker und Schutzkappe

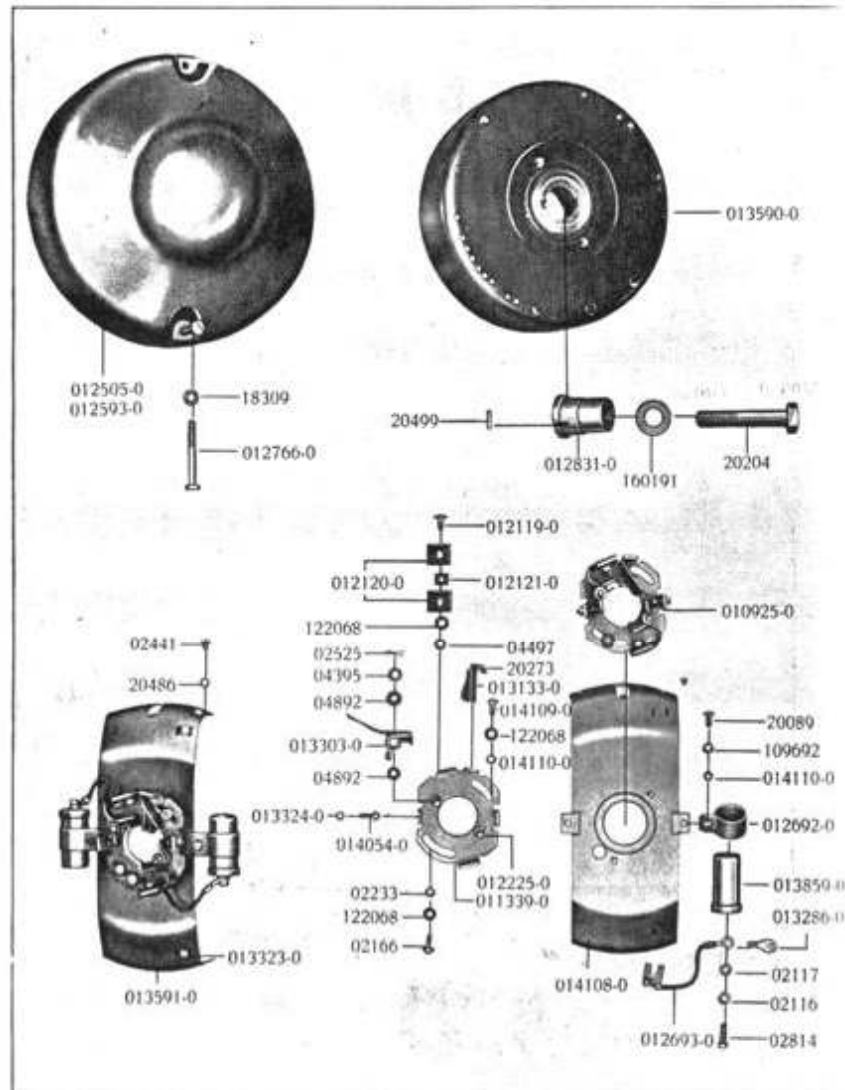

Elektrische Ausrüstung

Tafel 25

Unterbrecher, Anker und Schutzkappe

Ersatzteil-Nr.	Gegenstand	Stückzahl	Bem.
02116	Federring 4,3 Din 127 f. Kabelbef. a. Kondens.	2	
02117	Unterlegscheibe 4,3 Din 433 f. Kabelbef. a. Kondens.	2	
02166	Mitnehmerbolzen	1	
02233	Mutter 4 mm zu 02166	1	
02441	Senkschraube M 4×6 Din 63 zu 013591-0	4	
02525	Splint 1,5×8 Din 94 zu 013303-0	2	
02814	Zyl.-Schr. AM 4×12 Din 84 f. Kabelbef. a. Kondens.	2	
04395	Scheibe 7,5×4,2×0,5 zu 013303-0	2	
04497	Mutter M 4 Din 934 zu 012119-0	2	
04892	Isolierscheibe 9×4,1×1 zu 013303-0	2	
010925-0	Unterbrecher kompl.	1	
011339-0	Unterbrecherplatte nackt	1	
012119-0	Schloß-Schraube	2	
012120-0	Isolierplättchen 16×15	4	
012121-0	Isolierplättchen 10×8 zu 012119-0	2	
012225-0	Lagerbolzen für Unterbrecherhebel	2	
012692-0	Schelle für Kondensator-Bef.	2	
012693-0	Unterbrecherkabel kompl.	2	
013133-0	Filzwischer kompl.	1	
013286-0	Kabelschuh	2	
013303-0	Unterbrecherhebel kompl. m. Feder u. Kontakt	2	04446
013323-0	Kabelklammer	2	
013324-0	Mutter für Kontaktschraube	2	
013591-0	Halblech kpl. mit Unterbrecher u. Kondensator	1	
013859-0	Kondensator	2	
014054-0	Kontaktschraube	2	02531
014108-0	Halblech nackt	1	
014109-0	Zyl.-Schraube 4×10 zu 011339-0	1	
014110-0	Sechskantmutter M 4 zu 012692-0 u. 014109-0	4	
20089	Zylinderschraube AM 4×10 Din 84 zu 012692-0	2	
20273	Halbrundniete 2,6×4 Din 660 Alum. zu 013133-0	1	
20486	Zahnscheibe F.Z.O. 4 zu 013591-0	4	
109692	Federnde Zahnscheibe F.Z.A. 4 zu 012692-0	2	
122068	Spannring wellenförmig 4s zu 012119-0	2	
122068	Spannring wellenförmig 4s zu 02166	1	
122068	Spannring wellenförmig 4s zu 014109-0	2	
Anker			
20204	Sechskantschraube M 12×1,5×60 Kr. 551 z. Ankerbef.	1	
20499	Zylinderstift 3 T × 10 Din 7 z. Nocken	1	
160191	Spannring wellenf. 12s AN 953 zu 20204	1	
012831-0	Nocken	1	
012940-0	Lichtmaschine kompl. (ohne Abbildung)	1	
013590-0	Anker	1	
Schutzkappe			
18309	Spannring wellenf. zu 012766-0	1	
012505-0	Schutzkappe kompl. mit 2 Schrauben	1	
012593-0	Schutzkappe nackt	1	
012766-0	Linsenkopfschraube M 5×46 zu 012505-0	1	

Elektrische Ausrüstung

Tafel 26

Zündschalter

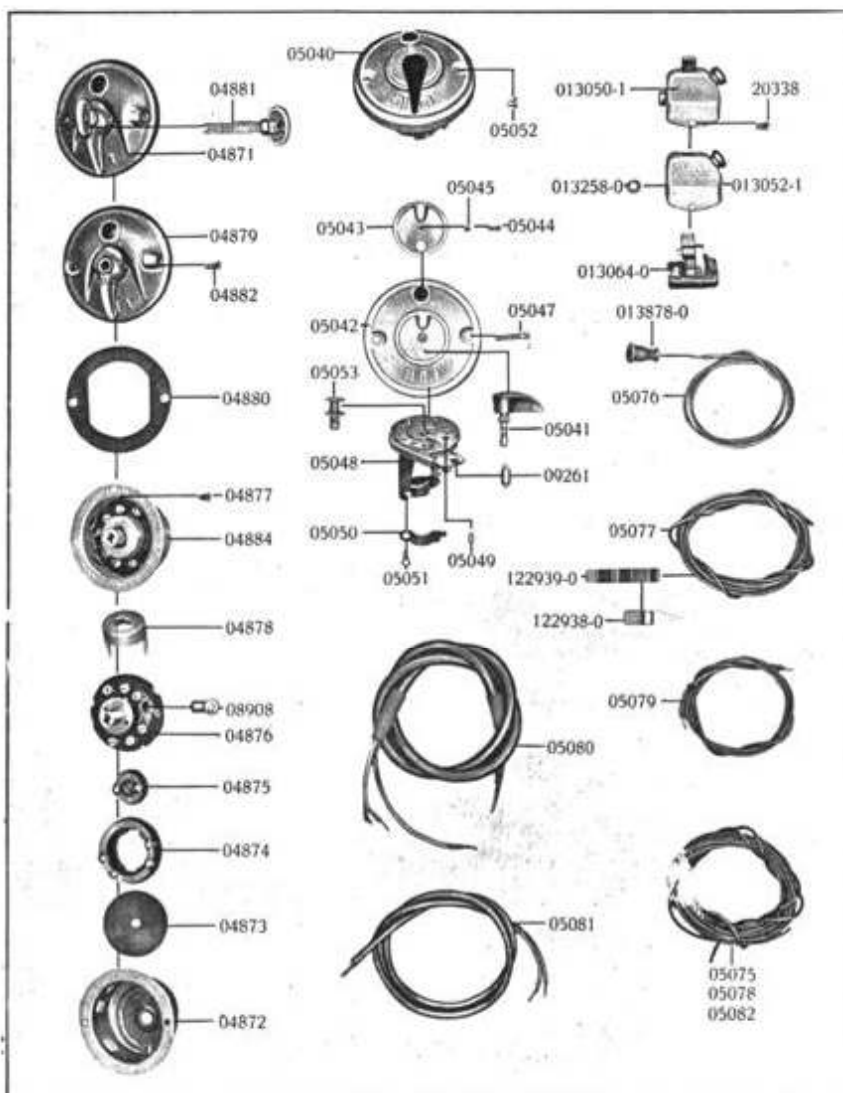

Elektrische Ausrüstung

Tafel 26

Zündschalter

Ersatzteil-Nr.	Gegenstand	Stückzahl	Bem.
Zündschalter - Hassag			
04871/	Zündschalter kompl. mit Schlüssel	1	
04872	Schaltergehäuse	1	
04873	Isolierplatte	1	
04874	Äußerer Schaltring	1	
04875	Innerer Schaltring	1	
04876	Schalterplatte kompl. m. Klemmschr. o. Glühlampe	1	
04877	Klemmschraube zu 04876 4×6	6	
04878	Schalttopf	1	
04879	Schalterdeckel m. Schaltknebel u. Kontrollfenster	1	
04880	Gummidichtungsplatte	1	
04881	Zündschlüssel	1	
04882	Deckelbefestigungsschraube 4×13 zu 04879	2	
04884	Zündschalter ohne Deckel und Birne	1	
08908	Kontrolllampe 12 V 1,5 W	1	
Zündschalter - Hella			
05040	Zündschalter kompl. mit Schlüssel	1	
05041	Zündschlüssel	1	
05042	Schalterdeckel kompl. mit Kontrollfenster und Abschlußdeckel	1	
05043	Abschlußdeckel zu 05042	1	
05044	Rundkopfniete zu 05043	1	
05045	Druckfeder zu 05043	1	
05047	Linienkopfschraube 3,5×25	2	
05048	Schalterplatte kompl. ohne Birne	1	
05049	Madenschraube 4,5×8	6	
05050	Klemmschelle	1	
05051	Sechskantschraube 4×8 geschlitz	1	
05052	Nietbüchse	2	
05053	Druckbolzen mit Feder	1	
09261	Kontrolllampe 12 V 1,2 W	1	

Handabblendschalter und Kabel
 siehe Tafel 27

Elektrische Ausrüstung

Tafel 27

Handabblendschalter und Kabel

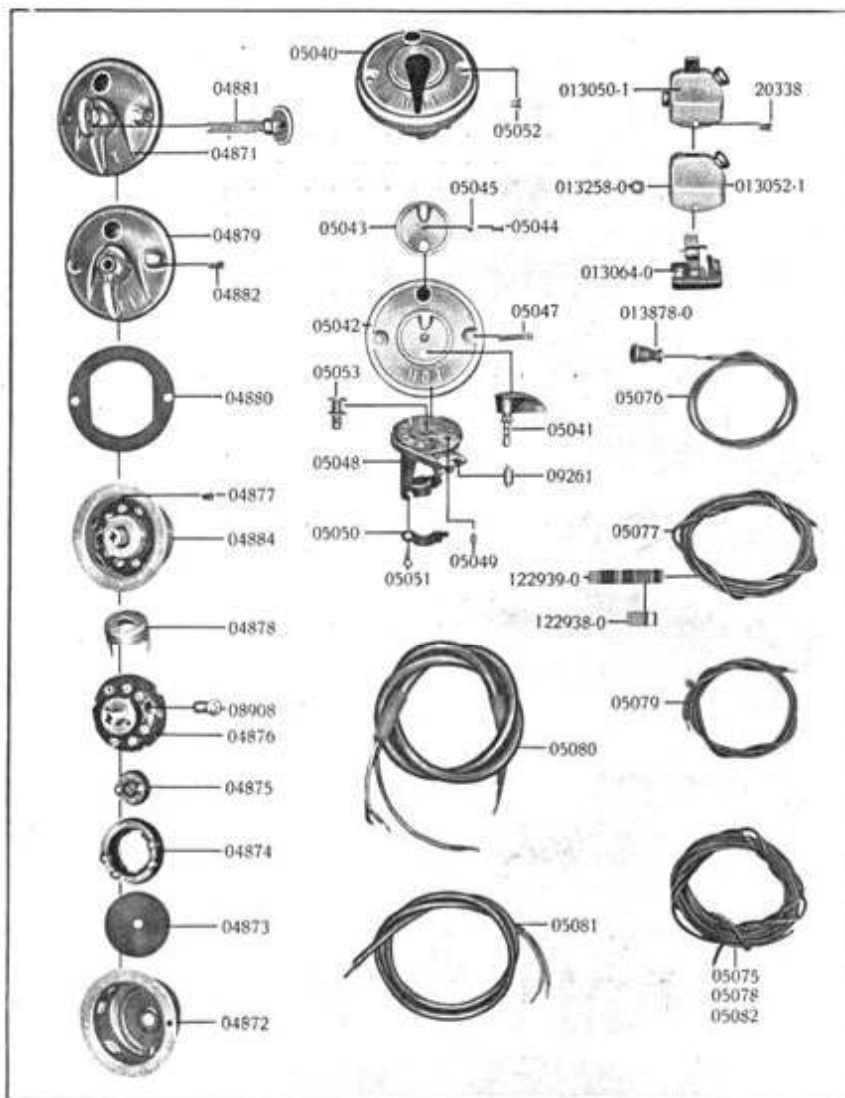

Elektrische Ausrüstung

Tafel 27

Handabblendschalter und Kabel

Ersatzteil-Nr.	Gegenstand	Stückzahl	Bem.
05075	Kabel v. Zündschalter z. Standlicht 850 mm lang 0,75 mm ² (grün abgebunden)	1	
05076	Kabel v. Zündschalter z. Tachometer 720 mm lang 0,75 mm ² (blau abgebunden)	1	
05077	Kabel v. Zündschalter z. Schlußlicht 1860 mm lg. 0,75 mm ²	1	
05078	Kabel v. Hupe z. Schalter 1077 mm lang 0,75 mm ²	1	
05079	Kabel v. Zündschalter z. Hupe 780 mm lang 0,75 mm ² (rot abgebunden)	1	
05080	Kabel 3adrig m. Gummischlauch 920 mm lang v. Spulenkasten z. Zündschalter (rot, weiß, schwarz abgebunden)	1	
05081	Kabel vom Abblendschalter zum Scheinwerfer 950 mm lang 5 mm außen Ø	1	
05082	Kabel vom Abblendschalter zum Zündschalter 610 mm lang 0,75 mm ² (blau abgebunden)	1	
013050-1	Handabblendschalter	1	
013052-1	Kappe für Abblendschalter mit Hupenknopf	1	
013064-0	Abblendschalter ohne Kappe	1	
013258-0	Gummimuffe	1	
013878-0	Gummimuffe zu 05076	1	
20338	Halbrundschraube 4x5 Din 86	2	
122938-0	Befestigungsschelle für Schlußlichtkabel	5	
122939-0	Bowdenzugklemme	1	

Zündschalter siehe Tafel 26

Elektrische Ausrüstung

Tafel 28

Scheinwerfer

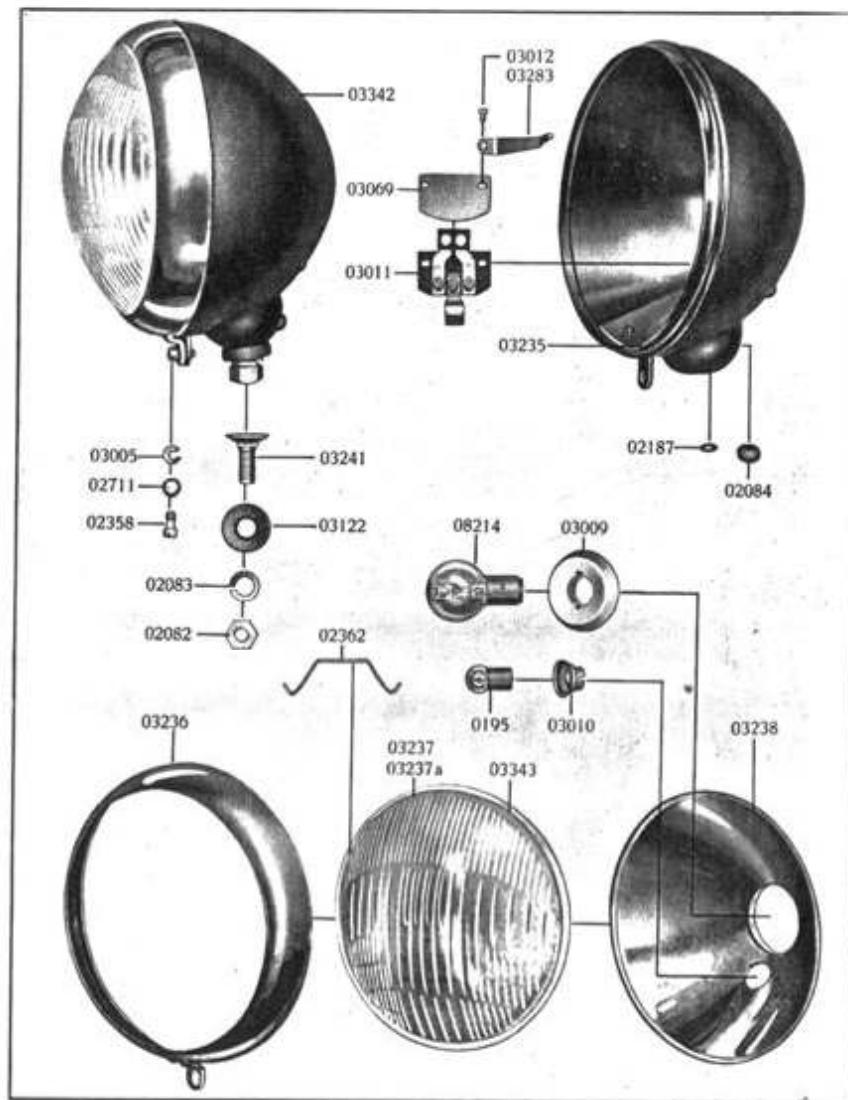

Elektrische Ausrüstung

Tafel 28

Scheinwerfer

Ersatzteil-Nr.	Gegenstand	Stückzahl	Bem.
0195	Standlichtbirne 6 V 3 W Osram 5002	1	
02082	Sechskantmutter	1	} zur Scheinwerfer-Bef.
02083	Federring	1	
02084	Gummitülle groß	1	
02087	Gummitülle klein	1	
02358	Klemmschraube zu 03236	1	
02362	Sprengring für Glasscheibe 1 Satz	4	
02711	Federnde Zahnscheibe	1	} zu 32236
03005	Haltescheibe	1	
03009	Reflektordeckel	1	
03010	Standlichtfassung	1	
03011	Schaltanrichtung ohne Bef.-Schrauben	1	
03012	Bef.-Schraube zu 03011	2	
03069	Isolierplatte zur Schaltanrichtung	1	
03122	Befestigungskappe zur Scheinwerfer-Bef.	1	
03235	Scheinwerferkörper nackt schwarz	1	
03236	Einfassungsring blank	1	
03237	Glasscheibe gewölbt, geriffelt 165 mm Ø mit Dichtungsband	1	
03237a	Glasscheibe gewölbt, geriffelt 165 mm Ø ohne Dichtungsband	1	
03238	Reflektor	1	
03241	Befestigungsschraube für Scheinwerfer	1	
03283	Anschlußfeder	1	
03342	Scheinwerfer kompl. mit Ablenkabel, ohne Ablendschalter ohne Birnen	1	
03343	Dichtungsband für Glasscheibe	lfd. m	
03237 01940	Osram-Biluxlampe 6 V 35/25 W Osram Nr. 7399-33241 37	1	

E

Werkzeug, Zubehör

Tafel 29

Werkzeug und Zubehör

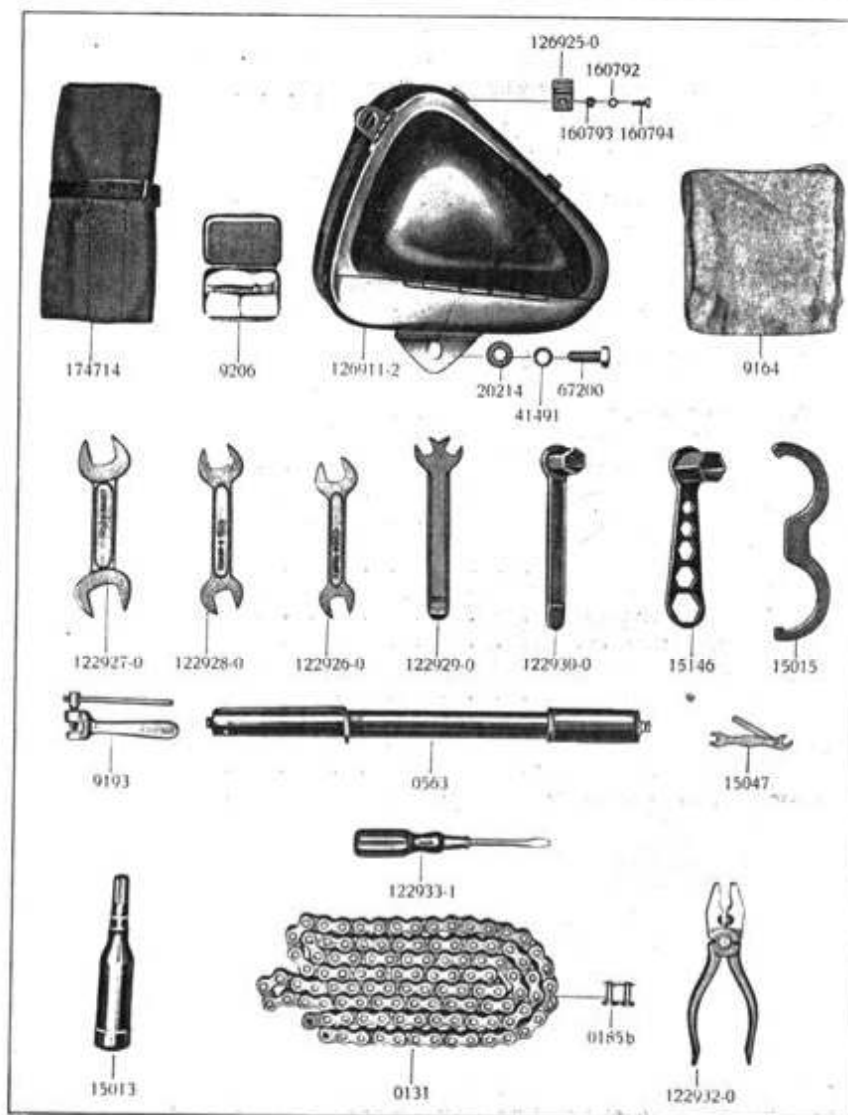

Werkzeug, Zubehör

Tafel 29

Werkzeug und Zubehör

Ersatzteil-Nr.	Gegenstand	Stückzahl	Bem.
0131	Antriebskette $\frac{3}{8} \times \frac{3}{8}$ D.P.K. 112 Rollen 1782 lg.	per m	
0185b	Kettenglied einzeln	1	
0563	Luftpumpe mit Schlauch	1	
9164	Putztuch 45x45	1	
9193	Kettenlöser $\frac{3}{8} \times \frac{3}{8}$	1	
9206	Reparaturkasten für Reifen, groß	1	
15013	Fettpresse	1	
15015	Hakenschlüssel für Überwurfmutter z. Auspuff	1	
15047	Mutterschlüssel für Unterbrecher	1	
15146	Zündkerzenschlüssel	1	
20214	Unterlegscheibe 10,5 Din 134 zu 67200	1	
41491	Zahnscheibe M 10 AN 954 zu 67200	1	
67200	Sechskantschraube für Werkzeugkasten-Bef. M 10x28 Din 931	1	
160792	Federnde Zahnscheibe M 4 AN 964 zu 160794	2	
160793	Mutter M 4 Din 934 zu 160794	2	
160794	Sechskantschraube für Werkzeugkasten M 4x12 Din 931	2	
174714	Segeltuchtasche für Werkzeug	1	
122926-0	Mutterschlüssel 14 u. 17 SW	1	
122927-0	Mutterschlüssel 22 u. 27 SW	1	
122928-0	Mutterschlüssel 17 u. 19 SW	1	
122929-0	Mutterschlüssel 10 u. 11 SW	1	
122930-0	Schlüssel für Zylinderkopfbef.	1	
122932-0	Kombinationszange	1	
122933-1	Schraubenzieher	1	
126911-2	Werkzeugkasten (wird Nr. 126911-3 geliefert)	1	
126925-0	Klemmstück für Werkzeugkastenbef.	2	

Information und Bestellung auch unter
www.greiner-oldtimerteile.de

B E M E R K U N G E N

Information und Bestellung auch unter
www.greiner-oldtimerteile.de

